

Notice technique

UNI 2

© | Aerservice Equipments S.r.l.
2021 all rights reserved

La reproduction de ce manuel, même partielle, est interdite



Table de matières

1. GÉNÉRALITÉS	3
1.1. Introduction.....	3
1.2. Droit d’auteur et autres droits	3
1.3. Indications pour l’utilisateur.....	3
2. SÉCURITÉ.....	4
2.1. Informations générales.....	4
2.2. Avertissements et symboles dans le manuel	4
2.3. Avis et étiquettes appliqués par l'utilisateur.....	4
2.4. Avertissements de sécurité pour l’opérateur.....	5
2.5. Avertissements de sécurité pour l’entretien et le dépannage.....	5
2.6. Dangers spécifiques.....	6
3. DESCRIPTION DU PRODUIT.....	7
3.1. Description de l’appareil.....	7
3.2. Caractéristiques et variantes de l’appareil	8
3.3. Utilisation conforme.....	8
3.4. Utilisation non-conforme	9
3.5. Marquages et plaques sur l’appareil	10
3.6. Risque résiduel	11
4. TRANSPORT ET STOCKAGE	11
4.1. Transport	11
4.2. Stockage.....	11
5. MONTAGE.....	12
5.1. Déballage et montage des roues.....	12
5.2. Montage du bras d'aspiration	13
5.3. Insertion du post-filtre à charbon actif (en option).....	14
6. UTILISATION.....	14
6.1. Qualification des opérateurs	14
6.2. Panneau de contrôle	15
6.3. Positionnement correct de la hotte aspirante	16
6.4. Démarrage de l’appareil.....	17
6.5. Démarrage de l’appareil avec le dispositif Start-Stop automatique	17
7. ENTRETIEN PÉRIODIQUE.....	19
7.1. Soin	19
7.2. Entretien de routine	20
7.3. Remplacement des filtres.....	20
7.4. Platine électronique: alarmes et réinitialisation après maintenance	26

7.5.	Dépannage.....	28
7.6.	Mesures d'urgence	29
8.	ÉLIMINATION.....	29
8.1.	Plastiques.....	29
8.2.	Métaux.....	29
8.3.	Éléments filtrants	29
8.4.	Liquides générés par le nettoyage du filtre électrostatique	29
9.	ANNEXE.....	30
9.1.1.	Données techniques UNI 2 H.....	30
9.1.2.	Données techniques UNI 2 E	31
9.1.3.	Données techniques UNI 2 C.....	32
9.1.4	Données techniques UNI 2 C-W3	33
9.1.5	Données techniques UNI 2 K	34
9.2	Pièces détachées et accessoires.....	35
9.3.1.	Declaracion de conformite CE	36
9.3.2.	UK Declaration of Conformity (UKCA)	37
9.4.	Schéma dimensionnel.....	38
9.5.1.	Schéma électrique UNI 2 H/K 230V 1ph.....	39
9.5.2.	Schéma électrique UNI 2 H/K 400V 3ph.....	39
9.5.3.	Schéma électrique UNI 2 E 230V 1ph	40
9.5.4.	Schéma électrique UNI 2 E 400V 3ph	40
9.5.5.	Schéma électrique UNI 2 C 230V 1ph.....	41
9.5.6.	Schéma électrique UNI 2 C 400V 3ph.....	41
9.5.7	Schéma électrique UNI 2 C-W3 / UNI 2 C-W3 Laser 230V 1F.....	42
9.5.8	Schéma électrique UNI 2 C-W3 / UNI 2 C-W3 Laser 400V 3F.....	42

1. GÉNÉRALITÉS

1.1. Introduction

Cette notice technique fournit des informations importantes pour le fonctionnement correct et en sûreté du purificateur de fumées de soudage UNI 2 de la société Aerservice Equipments.

Le respect des instructions contenus dans ce manuel permet d'éviter les dangers, de réduire les coûts d'entretien sur l'appareil et les temps d'arrêt machine en augmentant la fiabilité et la vie de l'appareil.

La notice technique doit être toujours à portée de main; toutes les informations et avertissements du manuel doivent être lus, observés et utilisés par tous les opérateurs et dans les activités suivantes:

- transport et installation;
- utilisation de l'appareil;
- entretien (remplacement de filtres, élimination des défauts);
- élimination de l'appareil et ses composants.

1.2. Droit d'auteur et autres droits

Toutes les informations contenues dans ce manuel doivent être traitées de manière confidentielle. Ils ne peuvent être mis à disposition et accessibles qu'aux personnes autorisées.

Ils ne peuvent pas être divulgués à des tiers sans l'accord écrit préalable d'Aerservice Equipments.

Toute la documentation est protégée par la loi sur les droits d'auteur.

Toute distribution ou reproduction, même partielle, de la documentation, ainsi que son utilisation ou transmission sans autorisation préalable et explicite, est interdite.

Toute violation de cette interdiction est punie par la loi et est passible de sanctions.

Tous les droits relatifs à l'exercice des droits de propriété industrielle sont réservés à Aerservice Equipments.

1.3. Indications pour l'utilisateur

Ces instructions d'utilisation font partie intégrante de l'appareil UNI 2.

L'utilisateur doit s'assurer que tout le personnel en charge de l'appareil a une connaissance adéquate de ces instructions.

L'utilisateur est tenu de compléter le manuel avec des instructions basées sur les réglementations nationales et locales pour la prévention des accidents et la protection de l'environnement, y compris les informations sur les obligations de surveillance et de notification, en considérant l'organisation et les méthodes du travail, et le personnel employé.

Il est nécessaire aussi de se conformer aux règles techniques générales pour une utilisation en sûreté et correcte du système.

L'utilisateur ne doit apporter aucune modification à la machine, ni ajouter de pièces ou la reconfigurer, au risque de compromettre sa sécurité, sans l'autorisation d'Aerservice Equipments!

Les pièces de rechange utilisées doivent correspondre aux exigences techniques établies par Aerservice Equipments.

Utilisez toujours des pièces de rechange originales pour répondre aux exigences techniques.

Utilisez uniquement du personnel formé et entraîné pour l'utilisation, l'entretien, la réparation et le transport de l'appareil.

Définir les responsabilités individuelles pour l'utilisation, la configuration, l'entretien et la réparation de l'appareil.

2. SÉCURITÉ

2.1. Informations générales

L'appareil a été conçu en utilisant les dernières technologies et conformément aux directives de sécurité générales.

Cependant, l'utilisation de l'appareil peut présenter des risques pour l'opérateur ou des dommages à la machine et à d'autres objets:

- Si le personnel en charge n'a pas été formé ou correctement entraîné;
- En cas d'utilisation non conforme au bût prévu;
- En cas d'entretien non effectué comme indiqué dans ce manuel.

2.2. Avertissements et symboles dans le manuel



DANGER

Cet avertissement indique une situation dangereuse imminente.
Le non-respect de cette instruction peut entraîner la mort ou des blessures graves.



ATTENTION

Cet avertissement indique une situation potentiellement dangereuse.
Le non-respect de cette instruction peut entraîner la mort ou des blessures graves.



ATTENTION

Cet avertissement indique une situation potentiellement dangereuse.
Le non-respect de cette instruction peut entraîner des blessures légères ou des dommages matériels.



INFO

Cet avertissement fournit des informations utiles pour une utilisation en sûreté et appropriée.

- Le point en gras indique une procédure d'emploi.
Ces procédures doivent être exécutées en séquence.
- Toutes les listes sont marquées d'un tiret horizontal.

2.3. Avis et étiquettes appliqués par l'utilisateur

L'application de tableaux et avis sur l'appareil et aux alentours est à la charge de l'utilisateur.

Ces signes peuvent concerner, par exemple, l'obligation de porter un équipement de protection individuelle (EPI).

Se référer aux réglementations locales en vigueur.

2.4. Avertissements de sécurité pour l'opérateur

Avant d'utiliser l'appareil, l'opérateur responsable doit être correctement informé, formé et entraîné à l'utilisation de l'appareil et aux matériaux et moyens utilisés.

L'appareil ne doit être utilisé qu'en parfait état technique et en conformité avec les usages prévus, les normes de sécurité et les avertissements de sécurité contenus dans ce manuel.

Tous les défauts et les pannes, en particulier ceux qui peuvent compromettre la sécurité, doivent être éliminés immédiatement!

Chaque personne responsable de la mise en service, de l'utilisation ou de l'entretien de l'appareil doit être familiarisée avec ces instructions et doit avoir compris leur contenu, en particulier le paragraphe 2 Sécurité.

Il ne suffit pas de lire les instructions pour la première fois lorsque on travaille déjà sur l'appareil.

Cela est particulièrement vrai pour les personnes qui ne travaillent qu'occasionnellement sur l'appareil.

Le manuel doit être toujours disponible à proximité de l'appareil.

Aucune responsabilité n'est imputable à Aerservice Equipments pour les dommages ou blessures dus au non-respect de ces instructions.

Respectez les réglementations en vigueur en matière de prévention des accidents ainsi que les autres règles de sécurité et d'hygiène généralement reconnues.

Les responsabilités individuelles pour les différentes opérations d'entretien et de réparation doivent être clairement établies et respectées. Ce n'est qu'ainsi que les dysfonctionnements peuvent être évités, en particulier dans les situations dangereuses.

L'utilisateur doit s'assurer que le personnel responsable de l'utilisation et de l'entretien utilise un équipement de protection individuelle (EPI). Ce sont principalement des chaussures de sécurité, des lunettes et des gants de protection.

Le personnel ne doit pas porter de longs cheveux lâches, des vêtements amples ou des bijoux! Il y a un risque que l'opérateur soit coincé ou attiré par les pièces mobiles de l'appareil!

En cas de modifications constatées sur l'appareil, importantes du point de vue de la sécurité, éteignez immédiatement la machine, sécurisez-la et signalez l'anomalie au service technique / responsable!

Les interventions sur l'appareil ne peuvent être effectuées que par du personnel compétent, fiable et entraîné.

Le personnel en cours de formation ou dans un programme de formation générale ne peut être autorisé à travailler sur l'appareil que sous la surveillance constante d'une personne entraînée.

2.5. Avertissements de sécurité pour l'entretien et le dépannage

Pour toutes les opérations d'entretien et d'élimination des pannes, utilisez un équipement de protection individuelle approprié.

Avant de procéder à tout travail d'entretien, nettoyez l'appareil.

Un aspirateur industriel pour poussières en classe d'efficacité «H» peut aider.

Les opérations de préparation, d'entretien et de réparation, ainsi que la détection des défauts ne peuvent être effectuées que si le post est sans alimentation:

- Retirez la fiche de la prise de courant électrique.

Toutes les vis qui ont été desserrées lors des travaux d'entretien et de réparation doivent être resserrées!

Si la réglementation le prévoit, les vis doivent être serrées avec une clé dynamométrique.

Avant de procéder à l'entretien et aux réparations, il est nécessaire d'éliminer toutes les impuretés, en particulier sur les parties avec des vis.

2.6. Dangers spécifiques



DANGER

Tous les travaux sur le système électrique de l'appareil doivent être effectués exclusivement par un électricien qualifié ou par du personnel ayant la formation nécessaire, sous la direction et la supervision d'un électricien qualifié et conformément aux normes de sécurité applicables.

Avant de commencer avec l'entretien sur l'appareil, il est nécessaire de débrancher la fiche du socle de prise pour éviter un redémarrage accidentel.

N'utilisez que des fusibles originaux avec l'intensité de courant prescrite.

Tous les composants électriques à vérifier, entretenir et réparer doivent être déconnectés. Bloquer les dispositifs utilisés pour couper la tension, au bût d'éviter une réactivation accidentelle ou automatique.

Vérifiez d'abord l'absence de tension sur les composants électriques, puis isolez les composants sous tension à côté. Pendant la réparation de l'appareil, veillez à ne pas modifier les paramètres originaux afin de ne pas compromettre la sécurité de l'appareil.

Vérifiez régulièrement que les câbles ne soient pas endommagés et remplacez-les si nécessaire.



ATTENTION

Le contact de la peau avec les fumées de soudage, etc. peut provoquer une irritation aux personnes sensibles.

La réparation et l'entretien de l'appareil ne doivent être effectuées que par du personnel qualifié et autorisé, conformément aux exigences de sécurité et aux réglementations de prévention des accidents en vigueur.

Risque de lésions graves du système respiratoire.

Pour éviter tout contact avec la poussière et son inhalation, utilisez des vêtements et des gants de protection et un système de ventilation assistée pour protéger les voies respiratoires.

Lors de la réparation et l'entretien, éviter que des poussières dangereuses ne puissent être diffusées, afin de prévenir des dommages à la santé aussi des personnes non directement impliquées.



ATTENTION

L'appareil peut entraîner des bruits, spécifiées en détail dans les Données techniques.

S'il est utilisé avec d'autres machines ou en raison des caractéristiques du lieu d'utilisation, l'appareil peut générer un niveau de pression acoustique plus élevé.

Dans ce cas, le responsable est tenu de fournir au personnel un équipement de protection adéquat.

3. DESCRIPTION DU PRODUIT

3.1. Description de l'appareil

L'appareil se présente sous la forme d'un dispositif compact de filtration des fumées de soudage qui permet leur aspiration directement à l'origine avec un taux de séparation qui varie selon le modèle.

L'appareil peut avoir un bras d'aspiration avec une hotte en bout, ou un adaptateur avec un tuyau flexible.

L'air aspiré (riche en particules polluantes) est purifié par une procédure de filtrage à plusieurs niveaux (selon le modèle), puis il est réémis dans la zone de travail.

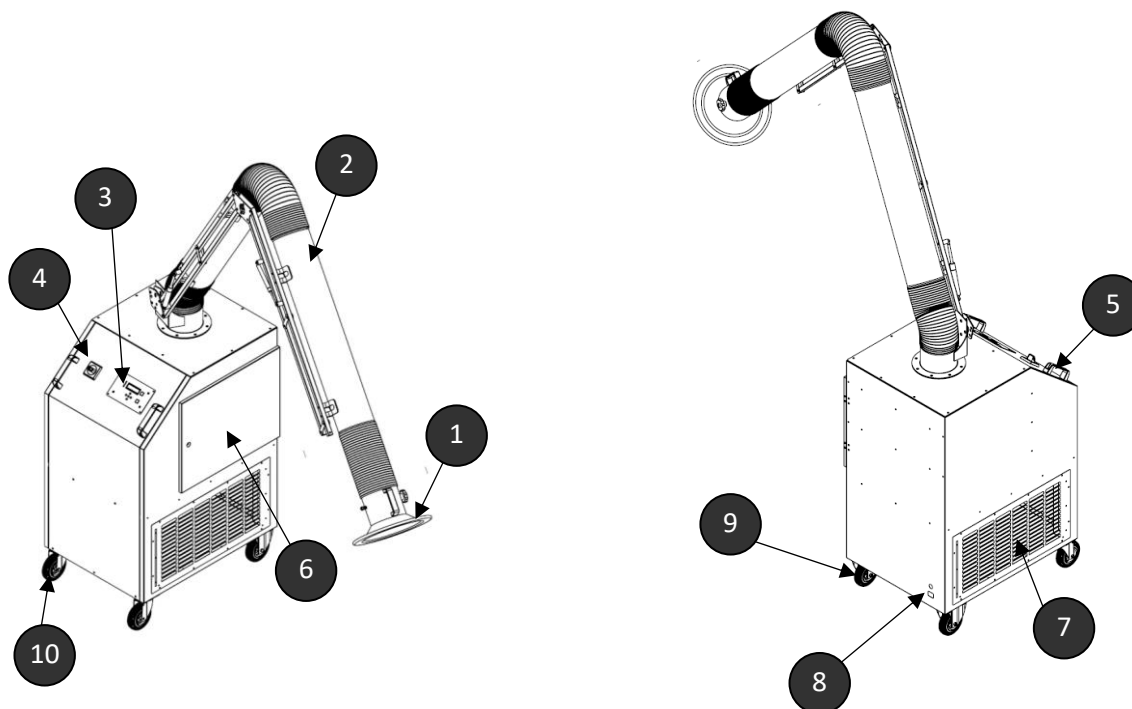



Pos.	Description
1	Hotte
2	Bras d'aspiration
3	Panneau de contrôle
4	Interrupteur général ON/OFF
5	Poignées

Pos.	Description
6	Porte d'inspection de filtres
7	Grilles d'expulsion d'air purifié
8	Prise
9	Roue arrière
10	Roue pivotante avec frein

3.2. Caractéristiques et variantes de l'appareil

L'appareil est disponible en quatre versions:

- **UNI 2 H**
avec filtration mécanique – filtre à poches rigides
efficacité maximale de filtration: 99,5% | E12 (sec. UNI EN 1822:2019)
- **UNI 2 E**
avec filtration électrostatique
efficacité maximale de filtration: ≥95% | A (sec. UNI 11254:2007) | E11 (sec. UNI EN 1822:2019)
- **UNI 2 C**
avec filtration mécanique – filtre à cartouche
efficacité maximale de filtration: ≥99% | M (sec. DIN 660335-2-69)
- **UNI 2 C-W3**  IFA
avec filtration mécanique – filtre à cartouche
efficacité maximale de filtration: ≥99% | M (sec. DIN 660335-2-69)
efficacité extraction du poste : ≥99% | W3 (sec. UNI EN ISO 21904-1:2020 / UNI EN ISO 21904-2:2020)
- **UNI 2 C-W3 LASER**  IFA
avec filtration mécanique – filtre à cartouche
efficacité maximale de filtration: ≥99% | M (sec. DIN 660335-2-69)
quantité de charbon actif : 5kg pour les VOC (substances volatiles) et 5kg pour gaz acide/basique
efficacité extraction du poste : ≥99% | W3 (sec. UNI EN ISO 21904-1:2020 / UNI EN ISO 21904-2:2020)
- **UNI 2 K**
avec filtration à charbons actif
efficacité maximale de filtration: ISO ePM10 80% | (sec. UNI EN ISO 16890:2017) | M6 (sec. UNI EN 779:2012)
Quantité totale de charbons actifs: 12,1 kg

La version UNI 2 C certifiée par l'Institute allemande IFA s'appelle UNI 2 C-W3.

Ça signifie que le poste UNI 2 C-W3 est conforme aux exigences indiqués par IFA (Institut für Arbeitsschutz der Deutschen Gesetzlichen Unfallversicherung – Institute pour la sécurité du travail de l'assurance-accidents prévue par la loi allemande) et satisfie les exigences d'essai connexes.

Pour plus de clarté et de simplicité, ces exigences sont mises en évidence dans ce manuel avec le logo IFA respectif:



Le poste UNI 2 C-W3 est équipé du marquage d'essai DGUV et du certificat de classe W3 (pour les fumées de soudure).

La position de l'étiquette respective est indiquée au paragraphe 3.5 (symboles et plaques présents sur la machine UNI 2).

La version du poste est visible sur l'étiquette et l'indication IFA sur la plaque signalétique.

3.3. Utilisation conforme

L'appareil est conçu pour extraire et filtrer les fumées de soudage émises par des procédés de soudage électrique, directement à l'origine. En principe, l'appareil peut être utilisé dans tous les activités impliquant l'émission de fumées de soudage. Cependant, il est nécessaire d'éviter que l'appareil n'aspire des «gerbes d'étincelles» produites par exemple par un procédé de broyage.

Considérez les dimensions et les autres spécifications indiqués dans les Données techniques.

Pour l'extraction des fumées de soudage contenant des substances cancérigènes, produites par le procédé de soudure des aciers alliés (par exemple l'acier inoxydable), seuls des équipements de recirculation d'air vérifiés et approuvés peuvent être utilisés conformément à la réglementation en vigueur.



INFO



Le purificateur UNI 2 C-W3 est approuvé pour l'extraction des fumées produites par le procédé de soudure des aciers fortement et faiblement alliés et répond également aux exigences de la classe des fumées de soudure W3, selon les normes internationales UNI EN ISO 21904 -1 : 2020 et UNI EN ISO 21904-2 : 2020.



INFO

Lisez et respectez les instructions du chapitre «9.1 Caractéristiques techniques».
 L'utilisation conforme aux dispositions comprend également le respect des instructions suivantes:

- sécurité;
- utilisation et réglage;
- entretien et réparation;

mentionné dans ce manuel d'utilisation et d'entretien.
 Toute utilisation ultérieure ou différente doit être considérée comme non conforme.
 L'utilisateur de l'appareil est le seul responsable de tout dommage résultant d'une utilisation non-conforme.
 Ceci s'applique également aux interventions arbitraires et aux modifications non autorisées de l'appareil.

3.4. Utilisation non-conforme

L'appareil n'est pas conçu pour les applications industrielles qui nécessitent l'utilisation de solutions pour environnements potentiellement explosifs par rapport à la norme ATEX.

De plus, l'appareil ne doit pas être utilisé dans les cas suivants:

- Procédés non indiqués pour une utilisation conforme aux dispositions et dans lesquelles l'air à aspirer:
 - contient des étincelles, par exemple de broyage, de dimension et quantité qui puissent endommager le système d'aspiration et mettre le feu au tissu filtre;
 - contient des liquides qui contaminent le flux d'air avec des aérosols et des huiles;
 - contient des poussières et / ou des substances facilement inflammables et combustibles qui peuvent former des mélanges ou des atmosphères explosifs;
 - contient d'autres poudres agressives ou abrasives qui peuvent endommager l'appareil et ses filtres;
 - contient des substances / composants organiques et toxiques (COV) qui sont libérés pendant le filtrage. Ce n'est qu'avec l'insertion des filtres à charbon actif (en option) que l'appareil devient adéquat pour ces substances.

- Sites en extérieur, où la machine est exposée aux agents atmosphériques: l'appareil doit être installé exclusivement dans des bâtiments fermés. Seules les variantes de l'appareil (avec des indications spécifiques) pour une utilisation en extérieur peuvent être utilisées à l'extérieur.

Les déchets produits, par exemple les particules collectées, peuvent contenir des substances nocives, ils ne doivent donc pas être mis en décharge avec les déchets municipaux. Il est nécessaire de prévoir une élimination écologique selon la réglementation en vigueur.



Si l'appareil est utilisé conformément à son bût, il n'y a pas de risque raisonnablement prévisible d'utilisation non conforme, qui pourrait mettre en danger la santé et la sécurité du personnel.

3.5. Marquages et plaques sur l'appareil

L'appareil est pourvu de marquages et d'étiquettes qui, si elles sont endommagées ou enlevées, doivent être immédiatement remplacées par de nouvelles appliquées dans la même position.

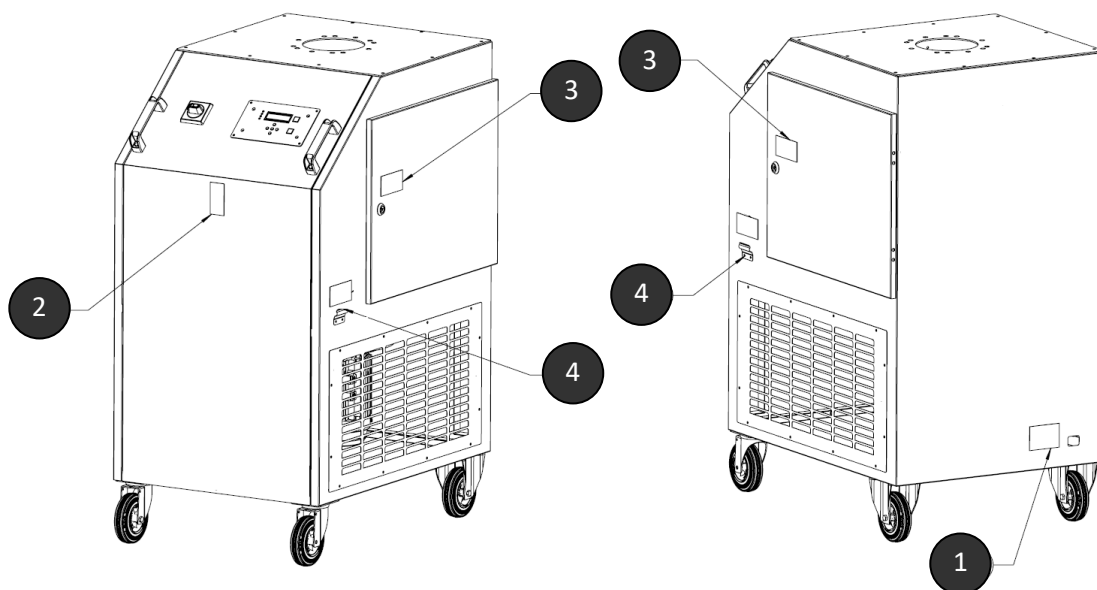
L'utilisateur peut avoir l'obligation de placer d'autres marquages et étiquettes sur l'appareil et aux alentours, par exemple par rapport à la norme qui prévoit l'utilisation des équipements de protection individuelle (EPI).



Plaque	Description	Posizton	Note
Etiquette [1]	Donnés de la machine et marquage CE	1	
Etiquette [2]	Marquage d'essai DGUV	2	
Etiquette [3]	Indication de la classe efficacité W3 pour fumées de soudure selon la norme ISO 21904	3	

Etiquette [4]	Instructions pour le cable de masse du poste à souder	4	Optionnel
---------------	---	---	-----------

3.6. Risque résiduel

L'utilisation de l'appareil comporte un risque résiduel illustré ci-dessous, même si toutes les dispositions de sécurité ont été respectées.

Tous les utilisateurs du produit doivent être conscients du risque résiduel et suivre les instructions visant à éviter la survenue de blessures ou de dommages.



ATTENTION

L'utilisation de l'appareil peut causer de graves dommages au système respiratoire - utilisez un appareil de protection de classe FFP2 ou supérieure.

Le contact de la peau avec les fumées peut provoquer une irritation cutanée chez les personnes sensibles. Portez des vêtements de protection.

Avant d'effectuer les opérations de soudage, assurez-vous que l'appareil soit correctement positionné / réglé, que les filtres soient complets et intacts et que l'appareil soit en marche! L'appareil ne peut exécuter ses fonctions que lorsqu'il est activé.

En remplaçant les différents filtres qui composent la section de filtration, la peau peut entrer en contact avec la poudre séparée et de la poudre peut se volatiliser.

Il est nécessaire et obligatoire de porter un masque et une combinaison de protection.

La poudre brûlante aspirée et emprisonnée dans l'un des filtres peut provoquer une combustion lente. Éteignez la machine, fermez le clapet dans la hotte et laissez refroidir de manière contrôlée.

4. TRANSPORT ET STOCKAGE

4.1. Transport



DANGER

Danger de mort par écrasement lors des opérations de chargement et de transport du produit.

Des manœuvres incorrectes pendant le levage et le transport peuvent provoquer le renversement et la chute de la palette utilisée avec l'appareil.

- Ne vous tenez jamais sous des charges suspendues.

Un transpalette ou un chariot élévateur convient au transport de toute palette avec l'appareil. Le poids de l'appareil est indiqué sur la plaque signalétique du produit.

4.2. Stockage

L'appareil doit être conservé dans son emballage d'origine à une température ambiante comprise entre -20 ° C et + 50 ° C dans un endroit sec et propre.

L'emballage ne doit pas être endommagé par d'autres objets.

Pour l'appareil, la durée de stockage n'a pas d'importance.

5. MONTAGE



ATTENTION

Risque de blessures graves lors du montage du bras d'aspiration en raison de la précharge des ressorts à gaz utilisés. Un verrou de sécurité est prévu sur la structure de support du bras.

Une mauvaise manipulation peut entraîner un risque de déplacement brusque de la structure de support, entraînant de graves blessures au niveau du visage ou un écrasement des doigts!



INFO

L'utilisateur en charge de l'appareil est tenu de désigner un spécialiste spécialement formé pour son montage.

Les opérations de montage nécessitent l'intervention de deux personnes.

5.1. Déballage et montage des roues

La machine est positionnée sur une palette en bois et protégée par une boîte en carton.

Les deux éléments sont maintenus ensemble par deux sangles.

Une copie de la plaque signalétique déjà apposée sur la machine est apposée à l'extérieur de la boîte.

L'ouverture de l'emballage doit être préparée comme suit:

- Découpe des sangles avec des ciseaux ou un cutter;
- Levage du carton de protection;
- Retirer tous les emballages supplémentaires contenus à l'intérieur et les placer sur le sol de manière stable;
- À l'aide de ciseaux ou d'un cutter, coupez la sangle qui fixe la machine à la palette;
- Retirez tous les éléments d'emballage tels que le nylon à bulles;
- Si la machine est équipée de roues, continuez la procédure, sinon passez à la **note A**;
- Bloquez les roues avant pivotantes avec le frein;
- Laisser la machine glisser hors de la palette pour que les deux roues freinées reposent sur le sol;
- Extraire la palette du bas de l'appareil et la placer soigneusement sur le sol.

Note A:

En cas de fourniture de l'appareil positionnée au-dessus de la palette avec les roues de mouvement livrées séparément, il faut procéder selon les instructions suivantes:

- Déplacez la machine d'environ 30 cm de l'avant de la palette;
- Placer les roues avec freins sous la machine;
- Assemblez-les dans l'appareil à l'aide des vis fournies;
- Déplacer l'appareil d'environ 30 cm latéralement de la palette;
- Positionner et assembler une roue fixe;
- Extraire la palette et assembler la dernière roue.



5.2. Montage du bras d'aspiration

Le bras d'aspiration est composé de trois composants principaux: la base tournante, la structure de support et la hotte d'aspiration.

Ces composants sont emballés séparément dans des cartons et placés sur la même palette que l'appareil.

La boîte contenant la structure de support contient les instructions de montage et de réglage du bras d'aspiration. Pour monter le bras d'aspiration sur l'appareil, respectez ces instructions.

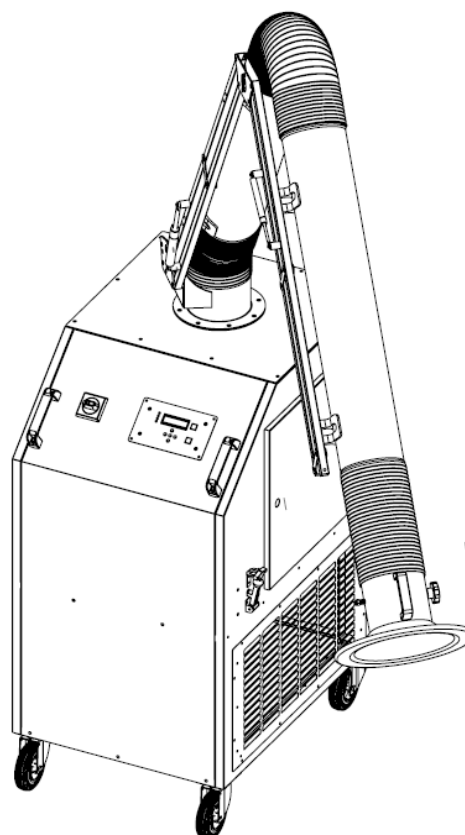

5.3. Insertion du post-filtre à charbon actif (en option)

Si nécessaire, il est possible d'ajouter une étape de filtration supplémentaire sur des versions du purificateur UNI 2, notamment H, E, C, W3.

Il s'agit du filtre à charbon actif (utilisé pour l'absorption des composés organiques volatils COV).

L'insertion est prévue en retirant les grilles de sortie d'air propre et en insérant dans les guides spéciaux les deux filtres de 5Kg fournis.

La version UNI 2-K est équipé en standard avec les charbons actifs ci-dessus indiqués.

La version UNI 2-C-W3 LASER est équipé en standard un filtre de charbon actif pour les VOC (Volatile Compounds) et un deuxième filtre de charbon actif contre les gaz acides and basiques.



INFO

Il est nécessaire d'utiliser des gants de protection pour éviter d'éventuelles coupures aux mains.

Le charbon actif est non toxique et n'a aucun effet sur le contact avec la peau.

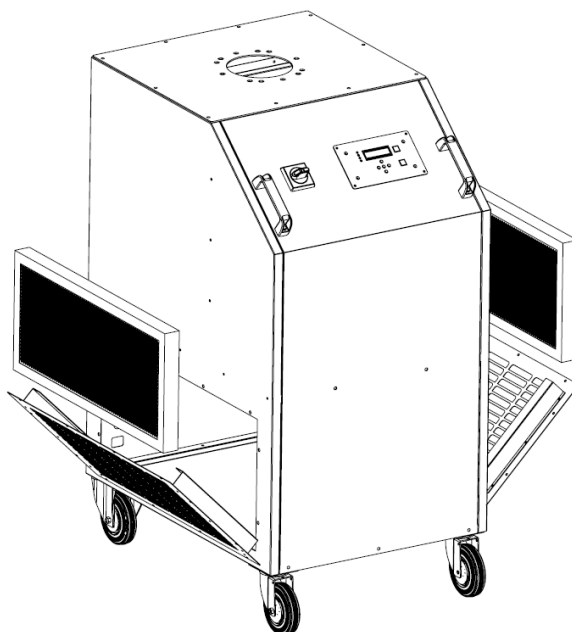

6. UTILISATION

Toute personne impliquée dans l'utilisation, l'entretien et la réparation de l'appareil doit avoir lu et compris ce manuel d'utilisation ainsi que les instructions pour les accessoires et les appareils associés.

6.1. Qualification des opérateurs

L'utilisateur de l'appareil ne peut autoriser l'utilisation de l'appareil que par des personnes ayant une bonne connaissance de ces opérations.

Connaître l'appareil signifie que les opérateurs ont été formés aux fonctions et connaissent le manuel d'instructions et les instructions d'utilisation.

L'appareil ne doit être utilisé que par du personnel qualifié ou dûment formé. Ce n'est qu'ainsi qu'il est possible d'obtenir un type de travail en sûreté et conscient des dangers.

6.2. Panneau de contrôle

Sur le devant de l'appareil se trouve le panneau de contrôle qui est composé de dispositifs électroniques et électromécaniques.

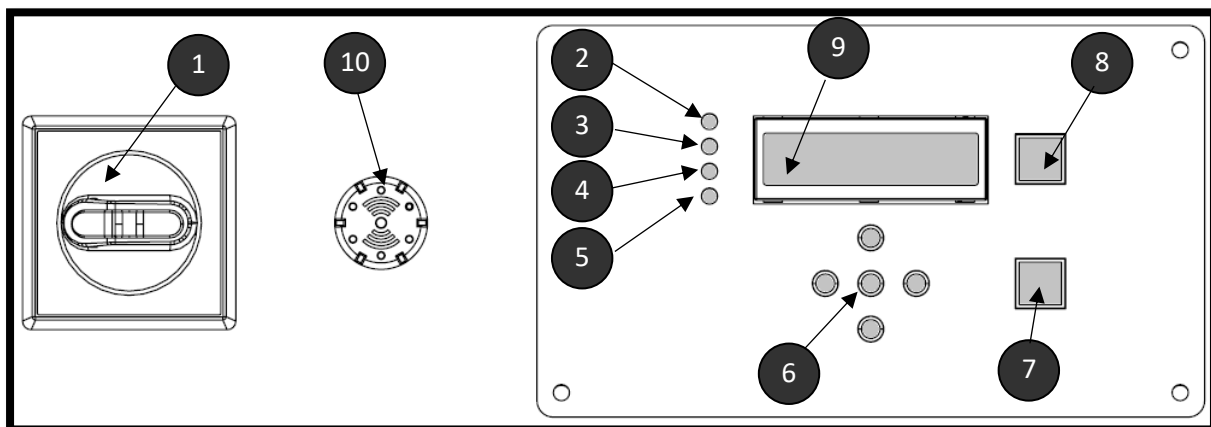

Pos.	Description	Notes
1	Interrupteur général ON / OFF	
2	Led de signalisation du ventilateur en marche	
3	Indicateur LED du cycle d'auto-nettoyage en marche	<i>Actif uniquement sur les appareils avec la fonction autonettoyant</i>
4	LED de signalisation de colmatage du filtre	
5	LED d'avis de remplacement du filtre	
6	Boutons de commande de la platine	
7	Bouton ON pour démarrer l'aspiration	
8	Bouton OFF pour désactiver l'aspiration	
9	Écran de visualisation des données de la platine	
10	Alarme acoustique	

Vous trouverez ci-dessous l'explication détaillée des éléments:

- *[Position 1.]*
Tourner le bouton en sens horaire alimente électriquement la machine.
- *[Position 2.]*
Après avoir appuyé sur la touche ON (pos.7), la LED de signalisation s'allume avec une lumière verte fixe et indique que le moteur électrique a été alimenté et a commencé à fonctionner.
- *[Position 3.]*
Indicateur LED avec lumière verte alternée indiquant le début du cycle de nettoyage de la cartouche à l'air comprimé; ce signal n'est actif que sur les versions autonettoyants.
- *[Position 4.]*
Indicateur LED avec lumière jaune fixe, il s'allume après 600 heures de fonctionnement pour aviser d'effectuer un contrôle sur la section de filtrage (si elle n'a jamais été entretenue et / ou remplacée) et un contrôle général sur la machine pour vérifier le bon fonctionnement.
- *[Position 5.]*
Indicateur LED avec lumière rouge fixe, s'allume lorsque le pressostat différentiel détecte une spécifique différence de pression (données définies par le fabricant) entre l'entrée d'air sale et la sortie d'air propre.

- [Position 6.]
Touches spécifiques pour se déplacer dans les menus et / ou modifier les paramètres.
- [Position 7.]
Bouton ON pour le démarrage de l'aspiration; tenir pendant 3 secondes.
- [Position 8.]
Touche OFF pour désactiver l'aspiration; tenir pendant 3 secondes.
- [Position 9.]
Écran de visualisation de toutes les informations de la platine.
- [Position 9.]
Alarme acoustique seulement pour la version UNI 2 C-W3.



INFO



Une captation sûre et efficace des fumées de soudure n'est possible qu'avec une puissance d'aspiration suffisante.

Le colmatage des filtres provoque une diminution du débit d'air, avec par conséquent une diminution de la capacité d'extraction !

L'alarme acoustique se déclenche dès que la capacité d'extraction descend au-dessous de la valeur minimale.

À ce stade, remplacez le filtre !

La même chose se produit même si le clapet dans la hotte est trop fermé, ce qui réduit considérablement la capacité d'extraction. Dans ce cas, ouvrez le clapet.

6.3. Positionnement correct de la hotte aspirante

Le bras d'aspiration et la hotte d'aspiration correspondante (fournis avec l'appareil) sont réalisés de manière à rendre le positionnement et l'approche du point d'émission très simples et dynamiques. La hotte aspirante reste dans la position souhaitée au moyen d'un joint multidirectionnel.

De plus, la hotte et le bras d'extraction peuvent pivoter à 360°, ce qui permet le captage des fumées dans presque toutes les positions.

Un positionnement correct de la hotte aspirante est une condition indispensable pour garantir un captage efficace des fumées de soudage.

La figure suivante montre le positionnement correct.

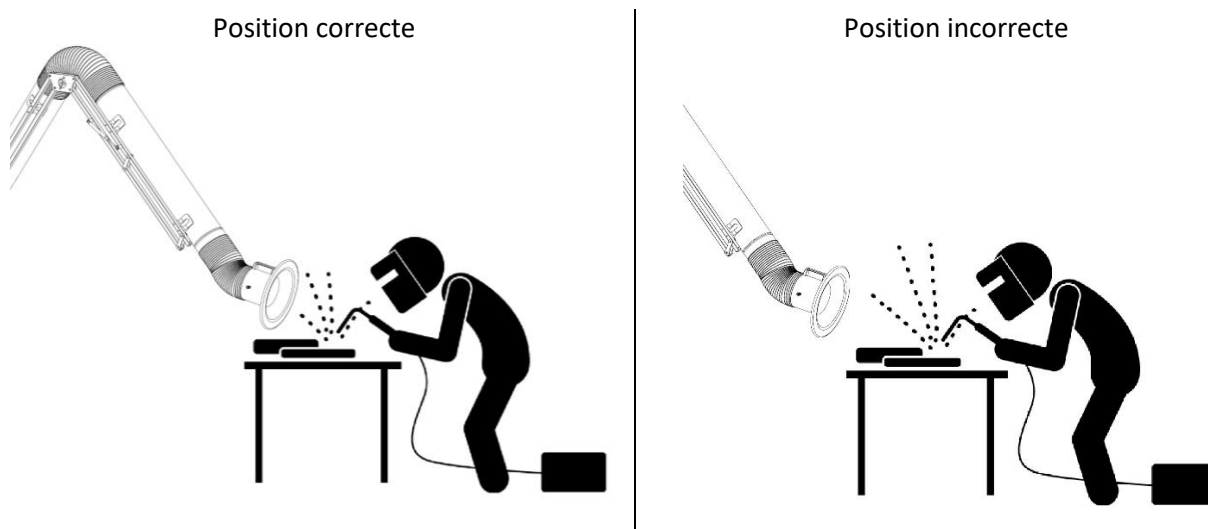

- Positionner le bras d'extraction de façon que la hotte soit positionnée transversalement au point de soudage, à une distance d'environ 25 cm.
- La hotte aspirante doit être positionnée de manière à permettre un captage efficace des fumées de soudage, en fonction de leur évolution lorsque la température et le rayon d'aspiration varient.
- Approchez toujours la hotte aspirante du point de soudage correspondant.



ATTENTION

En cas de positionnement incorrect de la hotte aspirante et de capacité d'aspiration insuffisante, un captage efficace de l'air contenant des substances dangereuses ne sera pas garanti.

Dans ce cas, les substances dangereuses pourraient pénétrer dans les voies respiratoires de l'utilisateur et causer des dommages à la santé!

6.4. Démarrage de l'appareil

Procédez comme suit :

- Avant de brancher l'appareil, vérifiez la tension de secteur et la correspondance avec les données sur la plaque du produit.
- Mettre la machine en marche à l'aide de l'interrupteur général jaune-rouge.
- La platine est activée, appuyez sur la touche ON pendant 3s.
- Le ventilateur démarre et le LED vert indique le bon fonctionnement de l'appareil.
- Enfin, ajustez toujours la hotte aspirante en fonction du processus de travail.

6.5. Démarrage de l'appareil avec le dispositif Start-Stop automatique

Le purificateur UNI 2 a la possibilité d'avoir un dispositif électronique installé en option supplémentaire qui permet de démarrer et d'arrêter l'aspiration automatiquement en fonction du fonctionnement réel du poste à souder.

Le dispositif est installé et activé uniquement et exclusivement par du personnel qualifié chez Aerservice Equipments et il est donc nécessaire de commander la machine avec le dispositif inséré.

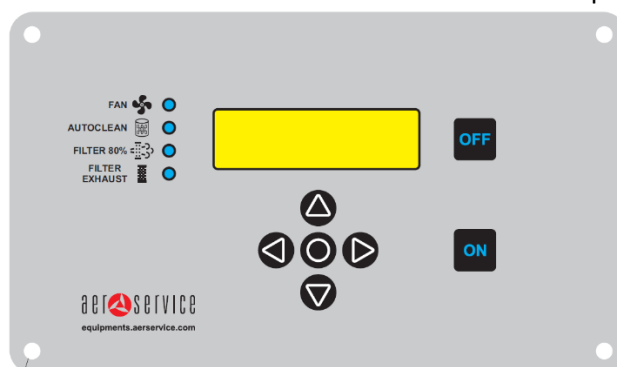

[photo 1: schéma de la platine]

La machine avec fonction de démarrage et d'arrêt automatique dispose de crochets spéciaux fixés sur le côté de l'appareil mais également d'indications spécifiques sur l'écran frontal.

Après avoir activé l'interrupteur principal de l'appareil, la platine s'allumera en donnant successivement les informations suivantes:

- Version du logiciel installé.
- Nom et réf. de l'appareil.
- A la fin, le message : START-STOP ACTIVATED restera fixe.
- La LED de signalisation d'aspiration  sera activée en mode clignotant.

Dans ce mode, la machine est prête à fonctionner et il suffit de démarrer le soudage pour activer l'extraction des fumées.

Le purificateur est déjà réglé pour s'arrêter après 1 minute de la dernière session de soudage.

DEMARRAGE MANUEL

Cependant, il est possible de démarrer l'appareil manuellement en appuyant sur la touche ON pendant quelques secondes.

Le message: MANUAL START ACTIVE apparaîtra.

Le fonctionnement du purificateur sera actif en continue jusqu'à ce que la touche OFF soit enfoncée.

Après avoir désactivé l'aspiration, la machine revient automatiquement en mode de démarrage automatique.

Lorsque le dispositif de démarrage automatique est présent sur la machine, le crochet pour le câble de masse du poste à souder est également installé.

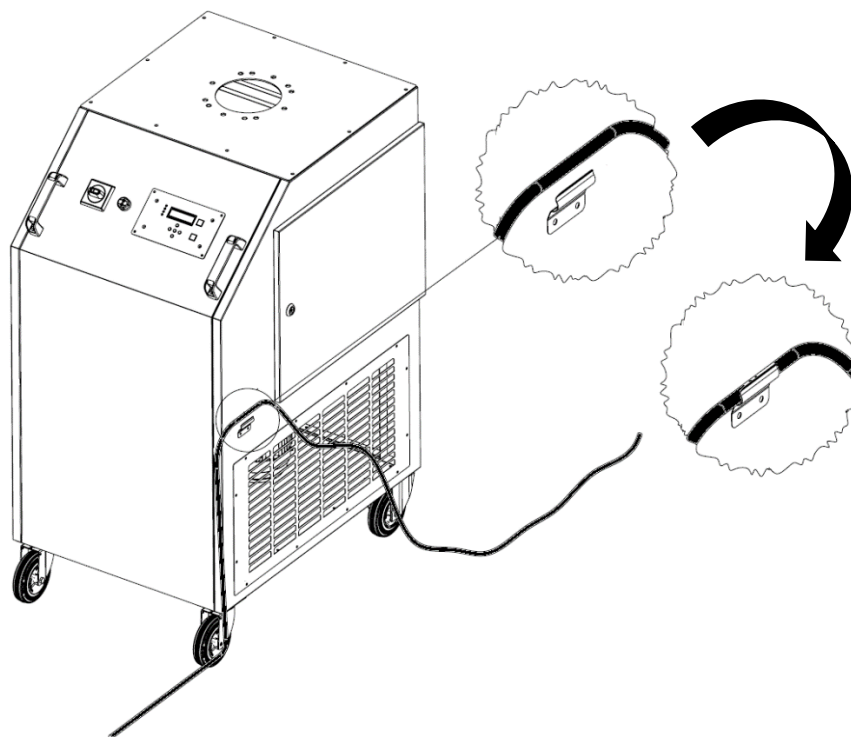

Pour que l'appareil fonctionne correctement, il est nécessaire et indispensable que le câble de masse du poste à souder soit placé sur la structure de l'appareil et maintenu en place par le crochet.

Vérifier que le câble est bien adjacent à la structure métallique de l'appareil et que le crochet est bien positionné sur son siège.

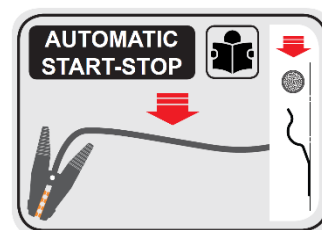

7. ENTRETIEN PÉRIODIQUE

Les instructions de ce chapitre correspondent aux exigences minimales.

En fonction des conditions de fonctionnement particulières, d'autres instructions spécifiques peuvent être applicables pour maintenir l'appareil dans un état optimal.

L'entretien et les réparations décrites dans ce chapitre ne peuvent être effectuées que par du personnel d'entretien qualifié.

Les pièces de rechange utilisées doivent correspondre aux exigences techniques établies par Aerservice Equipments.

Ceci est toujours garanti si des pièces détachées d'origine sont utilisées.

Éliminez les matériaux utilisés et les composants remplacés d'une manière sûre et respectueuse de l'environnement.

Tenez compte des points suivants lors des travaux d'entretien:

- Chapitre 2.4 Avertissements de sécurité pour l'opérateur;
- Chapitre 2.5 Avertissements de sécurité pour l'entretien et l'élimination des défauts;
- Avertissements de sécurité spécifiques, rapportés dans ce chapitre en correspondance avec les interventions individuelles.

7.1. Soin

Prendre soin de l'appareil signifie essentiellement nettoyer les surfaces, éliminer la poussière et les dépôts et vérifier l'état de la section de filtrage.

Suivez les avertissements indiqués dans le chapitre «Avertissements de sécurité pour l'entretien et le dépannage».



ATTENTION

Le contact de la peau avec la poussière et d'autres éléments déposés sur la machine peut provoquer une irritation aux personnes sensibles!

Risque de lésions graves des organes respiratoires et des voies respiratoires!

Pour éviter le contact et l'inhalation de poussière, il est recommandé d'utiliser des vêtements de protection, des gants et un masque avec le filtre de classe FFP2 selon la norme EN 149.

Pendant le nettoyage, évitez le dégagement de poussières dangereuses afin d'éviter d'endommager la santé des personnes non impliquées.



INFO

L'appareil ne doit pas être nettoyée à l'air comprimé!

Des particules de poussière et / ou de saleté peuvent se dégager dans l'environnement.

Un entretien adéquat permet de maintenir l'appareil en parfait état de fonctionnement pendant longtemps.

- L'appareil doit être soigneusement nettoyée tous les mois.
- Les surfaces externes de l'appareil doivent être nettoyées avec un aspirateur industriel adapté aux poussières de classe «H» ou avec un chiffon humide.
- Vérifiez que le bras d'aspiration n'est pas endommagé, comme d'éventuelles ruptures du tuyau flexible dans les joints.

7.2. Entretien de routine

Pour garantir le bon fonctionnement de l'appareil, il est conseillé d'effectuer des interventions d'entretien et des contrôles périodiques, au moins une fois tous les 3 mois.

Le système ne nécessite aucun entretien particulier, à l'exception du remplacement du filtre si nécessaire et de l'inspection du bras d'aspiration.

Respectez les avertissements du paragraphe 2.5 «Avertissements de sécurité pour l'entretien et le dépannage».

7.3. Remplacement des filtres

La durée des filtres dépend du type et de la quantité de particules à capturer.

Pour optimiser la durée de vie du filtre principal et le protéger des particules plus grosses, toutes les appareils disposent d'une préfiltration.

Il est conseillé de remplacer périodiquement le système de préfiltration (constitué de 1 ou 2 filtres selon la version), selon l'utilisation, par exemple tous les jours, semaines ou mois, et de ne pas attendre le colmatage complet. Avec l'augmentation du colmatage des filtres, il y a une diminution du débit et la réduction de la capacité d'aspiration de l'appareil. Dans la plupart des cas, il suffit de remplacer le système de préfiltration.

Ce n'est qu'après plusieurs remplacements des préfiltres que le filtre principal devra également être remplacé.

Configuration UNI 2 H
 UNI 2 E
 UNI 2 K

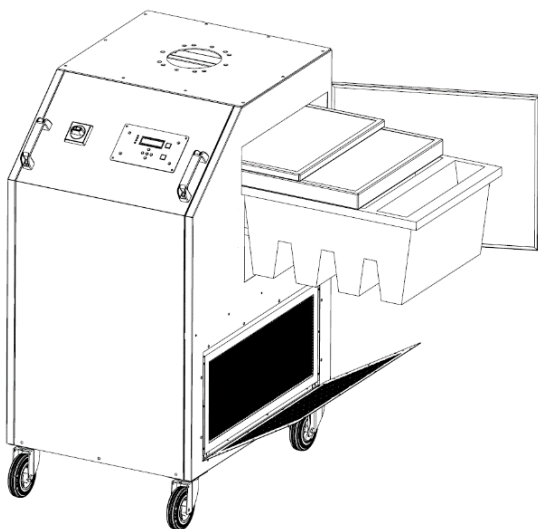

Configuration UNI 2 C
 UNI 2 C-W3
 UNI 2- C/W3 LASER

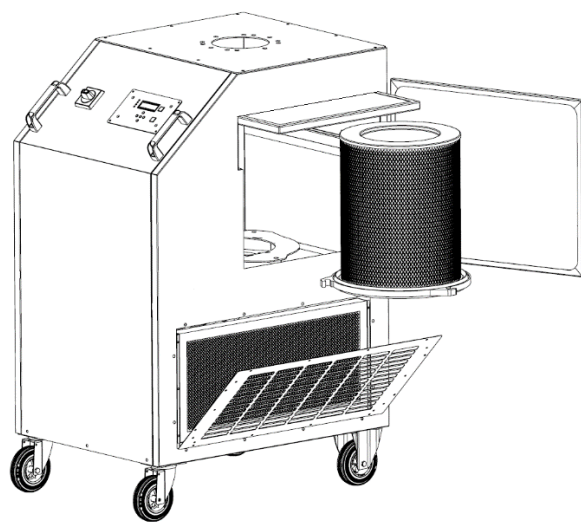

**INFO**

L'alarme acoustique se déclenche dès que la capacité d' extraction descend au dessous de la valeur minimale.

**ATTENTION**

Il est interdit de nettoyer tous les types de filtres en tissu: ondulé, poche et cartouche. Le nettoyage endommagerait le matériau du filtre, compromettrait le fonctionnement du filtre et conduirait à la fuite de substances dangereuses dans l'air ambiant. Dans le cas d'un filtre à cartouche, portez une attention particulière à l'étanchéité du filtre; Seul une étanchéité sans dommages ou imperfections permet de garantir un haut niveau de filtration. Les filtres dont l'étanchéité est endommagée doivent toujours être remplacés.

**ATTENTION**

Le contact de la peau avec la poussière et d'autres éléments déposés sur l'appareil peut provoquer une irritation aux personnes sensibles!
Risque de lésions graves des organes respiratoires et des voies respiratoires!
Pour éviter le contact et l'inhalation de poussière, il est recommandé d'utiliser des vêtements de protection, des gants et un masque avec le filtre de classe FFP2 selon la norme EN 149.
Pendant le nettoyage, évitez le dégagement de poussières dangereuses afin d'éviter d'endommager la santé des personnes non impliquées.
Pour cela, insérez soigneusement les filtres sales à l'intérieur des sacs avec possibilité de sceller et utilisez un aspirateur industriel pour poussières de classe d'efficacité "H" pour aspirer toute présence de polluant tombé pendant la phase d'extraction du filtre.

En fonction de la version du purificateur UNI 2, suivez les instructions suivantes:

1. Instructions valables pour les appareils UNI 2 H et UNI 2 K

- N'utilisez que des filtres de remplacement d'origine, car seuls ces filtres peuvent garantir le niveau de filtration requis et sont adaptés à l'appareil et à ses performances.
- Éteignez l'appareil avec l'interrupteur principal jaune-rouge.
- Fixez-le de manière qu'il ne puisse pas être redémarré accidentellement, en retirant la fiche.
- Ouvrez la porte d'inspection située sur le côté de l'appareil.

a) Remplacement du préfiltre

- Retirer avec précaution le préfiltre métallique et le filtre intermédiaire du guide approprié, afin d'éviter tout soulèvement de poussière.
- Avec précaution pour éviter de soulever de la poussière, placez les filtres dans un sac en plastique et fermez-le, par exemple avec des serre-câbles.
Des sacs en plastique appropriés peuvent être commandés auprès d'Aerservice Equipments..
- Insérez les nouveaux filtres à l'intérieur des guides spéciaux, en veillant à maintenir l'ordre d'insertion.

b) Remplacement du filtre principal

- Retirez avec précaution le filtre à poches du guide spécial, afin d'éviter tout soulèvement de poussière.
- Placez le filtre dans un sac en plastique et fermez-le, par exemple avec des serre-câbles.
Des sacs en plastique appropriés peuvent être commandés auprès d'Aerservice Equipments.
- Insérez le nouveau filtre dans les guides spéciaux.

c) Si les deux filtres à charbon actif sont présents, procédez comme suit:

- Dévissez une à une les portes latérales de sortie d'air.
- Retirez soigneusement le filtre à charbons actifs en évitant de soulever de la poussière et placez-le dans un sac en plastique et fermez-le, par exemple avec des serre-câbles.
- Insérez le nouveau filtre dans les guides spéciaux et revissez les portes.

d) Une fois les filtres sont remplacés, effectuez les étapes suivantes:

- Fermez la porte d'inspection et, selon le modèle, vérifiez qu'elle soit complètement fermée et que le joint d'étanchéité soit correctement positionné.
- Réinsérez la fiche dans la prise secteur et activez l'interrupteur principal jaune-rouge.
- Réinitialiser les alarmes comme indiqué dans la procédure au point 7.4.
- Éliminez les filtres remplacés conformément à la réglementation en vigueur. Pour ce faire, demandez à l'entreprise locale d'élimination des déchets les codes d'élimination des déchets respectifs.
- Nettoyez enfin la zone d'entretien, par ex. avec un aspirateur industriel de classe "H" pour la poussière.

2. Instructions valables pour l'appareil UNI 2 C et UNI 2 C-W3 / UNI 2 C-W3 Laser

- N'utilisez que des filtres de remplacement d'origine, car seuls ces filtres peuvent garantir le niveau de filtration requis et sont adaptés à l'appareil et à ses performances.
- Éteignez l'appareil avec l'interrupteur principal jaune-rouge.
- Fixez-le de manière qu'il ne puisse pas être redémarré accidentellement, en retirant la fiche.
- Ouvrez la porte d'inspection située sur le côté de l'appareil.

a) Remplacement du préfiltre

- Retirer avec précaution le préfiltre métallique du guide approprié, afin d'éviter tout soulèvement de poussière.
- Avec précaution pour éviter de soulever de la poussière, placez le filtre dans un sac en plastique et fermez-le, par exemple avec des serre-câbles.
Des sacs en plastique appropriés peuvent être commandés auprès d'Aerservice Equipments..
- Insérez le nouveau filtre à l'intérieur des guides spéciaux.

b) Remplacement du filtre principal

- Retirez avec précaution le filtre à cartouche, afin d'éviter tout soulèvement de poussière.
- Pour l'extraire, il faut desserrer les 3 vis d'étanchéité sur la bride puis faire pivoter la cartouche afin de la dégager des crochets.
- Avec précaution pour éviter de soulever de la poussière, placez le filtre dans un sac en plastique et fermez-le, par exemple avec des serre-câbles.
Des sacs en plastique appropriés peuvent être commandés auprès d'Aerservice Equipments.
- Insérez le nouveau filtre à cartouche dans le support spécial à l'intérieur de l'appareil et en tournant la cartouche, rétablissez l'étanchéité avec les vis.
- Resserrer les vis pour mettre le joint d'étanchéité sous pression.

c) Si les deux filtres à charbon actif sont présents, procédez comme suit:

- Dévissez une à une les portes latérales de sortie d'air (l'unique sortie d'air sur le UNI 2 C-W3 Laser).
- Retirez soigneusement le filtre à charbons actifs en évitant de soulever de la poussière et placez-le dans un sac en plastique et fermez-le, par exemple avec des serre-câbles.
- Insérez les nouveaux filtres dans les guides spéciaux et revissez les portes.

d) Une fois les filtres sont remplacés, effectuez les étapes suivantes:

- Fermez la porte d'inspection et, selon le modèle, vérifiez qu'elle soit complètement fermée et que le joint d'étanchéité soit correctement positionné.
- Réinsérez la fiche dans la prise secteur et activez l'interrupteur principal jaune-rouge.
- Réinitialiser les alarmes comme indiqué dans la procédure au point 7.4.
- Éliminez les filtres remplacés conformément à la réglementation en vigueur. Pour ce faire, demandez à l'entreprise locale d'élimination des déchets les codes d'élimination des déchets respectifs.
- Nettoyez enfin la zone d'entretien, par ex. avec un aspirateur industriel de classe "H" pour la poussière.

3. Instructions valables pour l'appareil UNI 2 E

- N'utilisez que des filtres de remplacement d'origine, car seuls ces filtres peuvent garantir le niveau de filtration requis et sont adaptés à l'appareil et à ses performances.
- Éteignez l'appareil avec l'interrupteur principal jaune-rouge.
- Fixez-le de manière qu'il ne puisse pas être redémarré accidentellement, en retirant la fiche.
- Ouvrez la porte d'inspection située sur le côté de l'appareil.

a) Remplacement du préfiltre

- Retirer avec précaution le préfiltre métallique et le filtre intermédiaire du guide approprié, afin d'éviter tout soulèvement de poussière.
- Avec précaution pour éviter de soulever de la poussière, placez les filtres dans un sac en plastique et fermez-le, par exemple avec des serre-câbles.
Des sacs en plastique appropriés peuvent être commandés auprès d'Aerservice Equipments..
- Insérez les nouveaux filtres à l'intérieur des guides spéciaux, en veillant à maintenir l'ordre d'insertion.

b) Régénération du filtre électrostatique



INFO

L'appareil UNI 2 E prévoit que le filtre électrostatique peut être régénéré sans être remplacé. Une procédure de lavage spécifique permet au filtre d'être nettoyé et par conséquent réutilisé dans un cycle continu.



ATTENTION

Le contact de la peau avec la poussière et d'autres substances déposées sur le filtre peut provoquer une irritation aux personnes sensibles!
Risque de lésions graves des organes respiratoires et des voies respiratoires!
Risque de lésions oculaires graves lors du lavage!
Pour éviter le contact et l'inhalation de poussière ou d'éclaboussures de détergent, il est recommandé d'utiliser des vêtements de protection, des gants, un masque avec un filtre de classe FFP2 selon EN 149 et des lunettes de protection pour les yeux.

- Débranchez le connecteur d'alimentation électrique du filtre.
- Retirer avec précaution le filtre électrostatique, afin d'éviter toute fuite de poussière.
- Extraire le préfiltre incorporé dans le filtre électrostatique en le soulevant d'environ un centimètre et extraire-le comme indiqué sur la figure à côté.
- Pour laver, procurez-vous:
 - Un réservoir en plastique ou en acier inoxydable avec fond de décantation;
 - Détergent, disponible chez Aerservice Equipments cod. ACC00MFE000080;
 - Eau courante.
- Prévoir un cadre en acier inoxydable qui maintient les filtres surélevés de la base du réservoir pour avoir un fond pour décanter les boues.

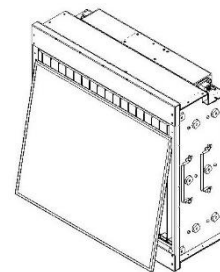

- Préparez la baignoire avec de l'eau tiède (maximum 45° C) ou froide. Ajouter le détergent dilué selon les proportions indiquées sur l'étiquette du réservoir.
- Plongez le filtre électrostatique dans le réservoir, laissez-le tremper pendant le temps indiqué dans le mode d'emploi du détergent ou jusqu'à ce que la saleté soit complètement dissoute de la cellule.
- Retirez le filtre, laissez-le s'égoutter sur le réservoir, rincez abondamment à l'eau courante en prenant soin de ne pas casser les fils d'ionisation.
- Laisser sécher le filtre en le soulevant du sol avec des bandes de bois ou dans un séchoir à une température maximale de 60° C.
- Assurez-vous que le filtre électrostatique est propre et sec, puis insérez-le dans les guides spéciaux à l'intérieur de l'appareil UNI 2 E.

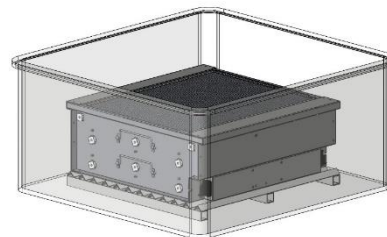

INFO

Certains détergents à base alcaline peuvent laisser des résidus à la surface des lames et des isolants, des résidus qui ne peuvent être éliminés par un simple rinçage, et qui entraînent des pertes de tension et donc de l'efficacité de la cellule électrostatique en présence d'humidité ambiante jusqu'à 50%. Pour remédier à ce phénomène, plongez la cellule dans un bain acidulé pendant quelques minutes puis rincez-la à nouveau.

Lavez le préfiltre de la même manière en prenant soin de ne pas l'endommager en le pliant ou en affaiblissant la maille du filtre.

Si l'entretien n'est pas effectué selon les dispositions données ici, la société décline toute responsabilité en cas de pannes, de dysfonctionnements ou de raccourcissement des délais d'intervention d'entretien.

c) Si les deux filtres à charbon actif sont présents, procédez comme suit:

- Dévissez une à une les portes latérales de sortie d'air.
- Retirez soigneusement le filtre à charbons actifs en évitant de soulever de la poussière et placez-le dans un sac en plastique et fermez-le, par exemple avec des serre-câbles.
- Insérez le nouveau filtre dans les guides spéciaux et revissez les portes.

d) Une fois les filtres sont remplacés, effectuez les étapes suivantes:

- Fermez la porte d'inspection et, selon le modèle, vérifiez qu'elle soit complètement fermée et que le joint d'étanchéité soit correctement positionné.
- Réinsérez la fiche dans la prise secteur et activez l'interrupteur principal jaune-rouge.
- Réinitialiser les alarmes comme indiqué dans la procédure au point 7.4.
- Éliminez les filtres remplacés conformément à la réglementation en vigueur. Pour ce faire, demandez à l'entreprise locale d'élimination des déchets les codes d'élimination des déchets respectifs.
- Nettoyez enfin la zone d'entretien, par ex. avec un aspirateur industriel de classe "H" pour la poussière.

7.4. Platine électronique: alarmes et réinitialisation après maintenance

L'appareil est équipé d'une platine de contrôle et gestion de toutes les fonctions.

La photo 1 montre une représentation graphique du panneau avant sur lequel l'utilisateur peut définir et lire les données.

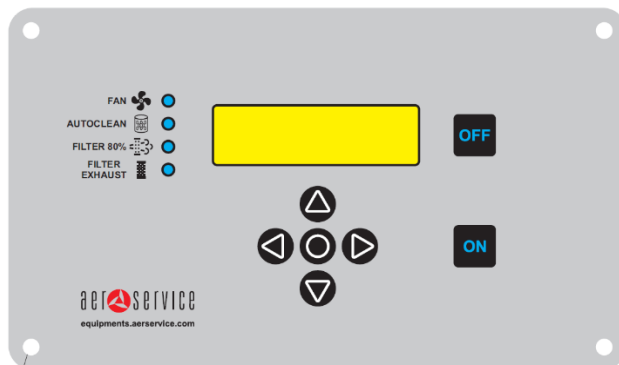

[photo 1: schéma de la platine]

Les alarmes machine sont gérées par le logiciel comme suit:

- **FILTER 80%:** s'allume après 600 heures de fonctionnement pour indiquer de procéder à un contrôle du filtre (s'il n'a jamais été nettoyé ou remplacé) et un contrôle général de l'appareil pour vérifier son bon fonctionnement.
- **FILTER EXHAUST:** s'allume lorsque le pressostat différentiel numérique détecte une certaine différence de pression (données définies par le fabricant) entre l'entrée d'air sale et la sortie d'air propre.

En plus du signal lumineux visuel présent sur la carte, il y a aussi un signal acoustique généré par un buzzer.

A partir de la version 00.08, il est possible de désactiver le signal acoustique en ne laissant que le signal lumineux actif.

La platine contient les menus suivants:

- Menu de Test
- Menu Utilisateur
- Menu d'Assistance
- Menu d'usine

Lorsque l'appareil émet l'alarme de colmatage du filtre, il est nécessaire de remplacer les filtres comme indiqué au point 7.3 et puis de réinitialiser le signal d'alarme pour rétablir le fonctionnement normal de l'appareil.

Pour effectuer la réinitialisation, il est nécessaire d'accéder au menu **Utilisateur**.

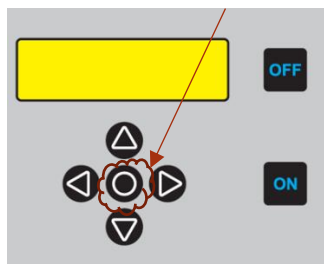

Pour entrer, appuyez une fois sur la touche suivante: cercle central (O).

Ensuite, vous serez invité à entrer le mot de passe qui est une combinaison de touches à appuyer en succession: cercle central (O) + cercle central (O) + cercle central (O) + cercle central (O) + central cercle (O) + cercle central (O).

Une fois que vous êtes entré dans le menu, faites défiler vers le bas (↓) jusqu'à la troisième position RÉINITIALISATION DES ALARMES.

Appuyez sur la touche centrale (O) pour entrer et saisir successivement la combinaison de touches suivante: flèche vers le bas (↓), flèche vers le bas (↓), flèche vers le haut (↑), flèche vers le haut (↑), cercle (O) , cercle (O).

À ce stade, les alarmes ont été réinitialisées et tous les paramètres reviennent à zéro.

N'oubliez pas que cette opération est liée à un nettoyage ou un remplacement des filtres de l'appareil. La remise à zéro des alarmes sans avoir effectué l'entretien nécessaire dégage le fabricant de toute responsabilité!

Aerservice Equipments vend ses appareils avec tous les signaux d'alarme actifs. Les éventuels modifications sur l'appareil ne sont pas imputables au fabricant mais plutôt aux activités réalisées par l'utilisateur ou un revendeur.

Aerservice Equipments déconseille de désactiver les alarmes afin de maintenir un niveau de contrôle élevé sur l'entretien des filtres de l'appareil et de préserver la santé de l'utilisateur et les performances de l'appareil.

Le menu USER contient également l'élément FILT. BUZ. ALERTE: signalisation des avertissements de filtre par buzzer.

Trois fonctions peuvent être activées comme suit:

- NO: le signal sonore du buzzer n'est jamais activé.
- EXHAUST: le signal sonore du buzzer est activé par le signal du pressostat différentiel.
- DIRTY/EXHAUST: le signal sonore du buzzer est activé à la fois par le pressostat différentiel et par le compteur horaire interne (réglé en usine).

**ATTENTION**

Il est strictement interdit de réinitialiser les alarmes sans avoir effectué l'entretien nécessaire!

Aerservice Equipments se dégage de toute responsabilité si ces indications ne sont pas respectées.

7.5. Dépannage

PANNE	CAUSE POSSIBLE	ACTION CORRECTIVE
L'appareil ne marche pas	Il n'y a pas de tension secteur	Appelez un électricien
	Fusible de protection de la platine grillé.	Remplacez le fusible 5x20 3.15A
	Le capteur START / STOP (en option) est connecté mais ne détecte aucun courant.	Vérifiez que vous avez correctement positionné le câble de masse du poste à souder Commencez à souder, si vous ne l'avez pas déjà fait
La capacité d'aspiration est insuffisante	Les filtres sont sales	Remplacez les filtres
	Mauvais sens de rotation du moteur (version avec alimentation triphasée 400V)	Appelez un électricien pour inverser les deux phases de la prise CEE
Présence de poussière dans les grilles de sortie d'air propre	Section de filtration endommagée	Remplacez les filtres endommagés
Les fumées ne sont pas toutes extraites	Distance excessive entre la hotte aspirante et le point de soudage	Rapprochez la hotte
	Clapet dans la hotte trop fermé	Ouvrez complètement le clapet
L'alarme acoustique est en fonction, et aussi le LED rouge FILTER EXHAUST 	La capacité d'extraction est trop faible.	Remplacer les filtres

DEFAUTS SPECIFIQUES DU PURIFICATEUR UNI 2 E		
Anomalie et dysfonctionnement du filtre électrostatique	Rupture d'un fil d'ionisation du filtre électrostatique	Remplacement du fil d'ionisation
	Fil d'ionisation avec surface oxydée et dépôt de matière	Nettoyez le fil avec un chiffon imbibé d'alcool ou de laine abrasive synthétique
	Isolateur en céramique sale	Répéter le lavage du filtre électrostatique
	Rupture de l'isolant céramique	Contactez Aerservice Equipments
	Contacts haute tension grillés	

7.6. Mesures d'urgence

En cas d'incendie de l'appareil ou de ses éléments d'aspiration, procédez comme suit:

- Débranchez l'appareil de l'alimentation électrique, en retirant le connecteur secteur de la prise, si possible.
- Essayez d'éteindre le déclenchement de l'incendie avec un extincteur à poudre ordinaire.
- Si nécessaire, contactez les sapeurs pompiers.



ATTENTION

N'ouvrez pas les portes d'entretien de l'appareil.
Possibilité de flambées! En cas d'incendie, ne touchez pas l'appareil pour n'importe quelle raison sans gants de protection appropriés. Risque de brûlure!

8. ÉLIMINATION



ATTENTION

Le contact de la peau avec les fumées, etc. peut provoquer une irritation cutanée aux personnes sensibles. Les activités de démontage de l'appareil doivent être effectuées exclusivement par du personnel spécialisé en possession de la formation et de l'autorisation appropriées, conformément aux consignes de sécurité et à la réglementation en vigueur dans le domaine de la prévention des accidents.

Possibilité d'effets graves pour la santé, affectant les organes respiratoires et les voies respiratoires.

Pour éviter le contact et l'inhalation de poussière, porter des vêtements de protection, des gants et un respirateur! Évitez le dégagement de poussières dangereuses lors des opérations de démontage, afin de ne pas compromettre la santé des personnes à proximité.

Utilisez un aspirateur industriel de classe «H» pour nettoyer la zone.



ATTENTION

Pour toutes les activités effectuées sur et avec le produit, respectez les obligations légales de prévention et de recyclage / élimination des déchets.

8.1. Plastiques

Les matières plastiques utilisées doivent être sélectionnées dans la mesure du possible et éliminées conformément aux obligations légales.

8.2. Métaux

Les métaux utilisés, tels que la structure de l'appareil, doivent être séparés et éliminés conformément à la réglementation en vigueur.

L'élimination doit être effectuée par une entreprise autorisée.

8.3. Éléments filtrants

Tout élément filtrant utilisé doit être éliminé conformément aux obligations légales locales.

8.4. Liquides générés par le nettoyage du filtre électrostatique

Le liquide créé lors de la phase de lavage et de régénération du filtre électrostatique ne doit pas être dispersé dans l'environnement.

L'élimination doit être effectuée par une entreprise autorisée.

9. ANNEXE

9.1.1. Données techniques UNI 2 H

DONNÉES DE FILTRATION

DESCRIPTION	UM	VALEUR	NOTE
ÉTAPES DE FILTRATION	N°	3	Anti-étincelles – ondulé – à poches
SURFACE DE FILTRATION	m ²	14,5	Filtre à poches
FILTRE	Matériel	Verre microfibre	Filtre à poches
EFFICACITÉ		≥ 99,5%	Filtre à poches
CLASSIFICATION FUMÉES	EN 1822:2009	E12	Filtre à poches
CHARBON ACTIF	Kg	10 (5+5)	Optional

DONNÉES D'ASPIRATION

DESCRIPTION	UM	VALEUR	NOTE
CAPACITÉ D'EXTRACTION	m ³ /h	1.100	Mesuré avec filtres propres
DÉBIT VENTILATEUR	m ³ /h	2.500	
BRUIT	dB(A)	70	
<i>Version monophasée</i>			
PUISSANCE MOTEUR	kW	1,1	
TENSION RESEAU	V/Ph/Hz	230/1/50	
COURANT ABSORBE'	A	7,67	
<i>Version triphasée</i>			
PUISSANCE MOTEUR	kW	1,1	
TENSION RESEAU	V/Ph/Hz	400/3/50-60	
COURANT ABSORBE'	A	2,55	

INFORMATIONS COMPLÉMENTAIRES

DESCRIPTION	UM	VALEUR	NOTE
TYPE D'ASPIRATEUR	Type	Ventilateur électrique centrifuge	
ALARME FILTRE SALE	Pa	650	Pressostat différentiel
START&STOP	Type	automatique	Optional
DIMENSIONS	mm	600x1200x800	
POIDS	Kg	105	

9.1.2. Données techniques UNI 2 E

DONNÉES DE FILTRATION

DESCRIPTION	UM	VALEUR	NOTE
ÉTAPES DE FILTRATION	N°	3	Anti-étincelles – ondulé – électrostatique
CAPACITÉ DE STOCKAGE	g	460	Filtre électrostatique
CONCENTRATION MAXIMALE	mg/m ³	20	Filtre électrostatique
EFFICACITÉ		≥95%	Filtre électrostatique
CLASSIFICATION FUMÉES	UNI 11254	A	Filtre électrostatique
	EN 1822:2009	E11	Filtre électrostatique
	ISO 16890-2:2016	Epm ₁ 95%	Filtre électrostatique
CHARBON ACTIF	Kg	10 (5+5)	Optional

DONNÉES D'ASPIRATION

DESCRIPTION	UM	VALEUR	NOTE
CAPACITÉ D'EXTRACTION	m ³ /h	1.480	Mesuré avec filtres propres
DÉBIT VENTILATEUR	m ³ /h	2.500	
BRUIT	dB(A)	70	
<i>Version monophasée</i>			
PUISSANCE MOTEUR	kW	1,1	
TENSION RESEAU	V/Ph/Hz	230/1/50	
COURANT ABSORBE'	A	7,67	
<i>Version triphasée</i>			
PUISSANCE MOTEUR	kW	1,1	
TENSION RESEAU	V/Ph/Hz	400/3/50-60	
COURANT ABSORBE'	A	2,55	

INFORMATIONS COMPLÉMENTAIRES

DESCRIPTION	UM	VALEUR	NOTE
TYPE D'ASPIRATEUR	Type	Ventilateur électrique centrifuge	
ALARME FILTRE SALE	-	-	Contrôle électronique
START&STOP	Type	automatique	Optional
DIMENSIONS	mm	600x1200x800	
POIDS	Kg	105	

9.1.3. Données techniques UNI 2 C

DONNÉES DE FILTRATION

DESCRIPTION	UM	VALEUR	NOTE
ÉTAPES DE FILTRATION	N°	2	Anti-étincelles – filtre à cartouche
SURFACE DE FILTRATION	m ²	12,55	Filtre à cartouche
FILTRE	Matériel	Ultra-web	Filtre à cartouche
EFFICACITÉ		>99%	Filtre à cartouche
CLASSIFICATION POUSSIÈRES	DIN EN 60335- 2-69:2010	Filtre à cartouche	Filtre à cartouche
POIDS MATERIEL FILTRANT	g/m ²	114	Filtre à cartouche
ÉPAISSEUR MATERIEL FILTRANT	mm	0,28	Filtre à cartouche
CHARBON ACTIF	Kg	10 (5+5)	Optional

DONNÉES D'ASPIRATION

DESCRIPTION	UM	VALEUR	NOTE
CAPACITÉ D'EXTRACTION	m ³ /h	1.100	Mesuré avec filtres propres
DÉBIT VENTILATEUR	m ³ /h	2.500	
BRUIT	dB(A)	70	
<i>Version monophasée</i>			
PUISSANCE MOTEUR	kW	1,1	
TENSION RESEAU	V/Ph/Hz	230/1/50	
COURANT ABSORBE'	A	7,67	
<i>Version triphasée</i>			
PUISSANCE MOTEUR	kW	1,1	
TENSION RESEAU	V/Ph/Hz	400/3/50-60	
COURANT ABSORBE'	A	2,55	

INFORMATIONS COMPLÉMENTAIRES

DESCRIPTION	UM	VALEUR	NOTE
TYPE D'ASPIRATEUR	Type	Ventilateur électrique centrifuge	
ALARME FILTRE SALE	Pa	1000	Pressostat différentiel
START&STOP	Type	automatique	Optional
DIMENSIONS	mm	600x1200x800	
POIDS	Kg	105	

9.1.4 Données techniques UNI 2 C-W3

DONNÉES DE FILTRATION

DESCRIPTION	UM	VALEUR	NOTE
CLASSE D'EFFICACITE' FILTRATION DES FUMEES DE SOUDURE	UNI EN ISO 21904-1:2020 UNI EN ISO 21904-2:2020	W3 ≥99%	 DGUV Certificat N. IFA 2005015
ÉTAPES DE FILTRATION	N°	2	Anti-étincelles – filtre à cartouche
SURFACE DE FILTRATION	m ²	12,55	Filtre à cartouche
FILTRE	Matériel	Ultra-web	Filtre à cartouche
EFFICACITÉ		>99%	Filtre à cartouche
CLASSIFICATION POUSSIÈRES	DIN EN 60335-2-69:2010	Filtre à cartouche	Filtre à cartouche
POIDS MATERIEL FILTRANT	g/m ²	114	Filtre à cartouche
ÉPAISSEUR MATERIEL FILTRANT	mm	0,28	Filtre à cartouche
CHARBON ACTIF	Kg	10 (5+5)	Optional – pour VOC sur UNI 2 C W3
CHARBON ACTIF	Kg	10 (5+5)	Standard – pour gaz acide/basique sur UNI 2 C W3 Laser

DONNÉES D'ASPIRATION

DESCRIPTION	UM	VALEUR	NOTE
CAPACITÉ D'EXTRACTION	m ³ /h	1.100	Mesuré avec filtres propres
CAPACITÉ D'EXTRACTION MINIMALE	m ³ /h	700	 Niveau minimal pour le contrôle du débit aire
DÉBIT VENTILATEUR	m ³ /h	2.500	
BRUIT	dB(A)	70	
<i>Version monophasée</i>			
PUISSANCE MOTEUR	kW	1,1	
TENSION RESEAU	V/Ph/Hz	230/1/50	
COURANT ABSORBE'	A	7,67	
<i>Version triphasée</i>			
PUISSANCE MOTEUR	kW	1,1	
TENSION RESEAU	V/Ph/Hz	400/3/50-60	
COURANT ABSORBE'	A	2,55	

INFORMATIONS COMPLÉMENTAIRES

DESCRIPTION	UM	VALEUR	NOTE
TYPE D'ASPIRATEUR	Type	Ventilateur électrique centrifuge	
ALARME FILTRE SALE	Pa	1000	Pressostat différentiel
START&STOP	Type	automatique	Optional
DIMENSIONS	mm	600x1200x800	
POIDS	Kg	105	

9.1.5 Données techniques UNI 2 K

DONNÉES DE FILTRATION

DESCRIPTION	UM	DESCRIPTION	DESCRIPTION
ÉTAPES DE FILTRATION	N°	4	Anti-étincelles – ondulé – à poches avec charbon actif – charbons actifs
SURFACE DE FILTRATION	m ²	6	Filtre à poches avec charbon actif
FILTRE	Matériel	Non-tissé	Filtre à poches avec charbon actif
EFFICACITÉ		≥80%	Filtre à poches avec charbon actif
CLASSIFICATION FUMÉES	EN 779:2012	M6	Filtre à poches avec charbon actif
CHARBON ACTIF	Kg	12,1	Total des filtres à charbon actif
CAPACITÉ D'ABSORPTION	Kg	1,8	Total des filtres à charbon actif

DONNÉES D'ASPIRATION



DESCRIPTION	UM	VALEUR	NOTE
CAPACITÉ D'EXTRACTION	m ³ /h	1.100	Mesuré avec filtres propres
DÉBIT VENTILATEUR	m ³ /h	2.500	
BRUIT	dB(A)	70	
<i>Version monophasée</i>			
PUISSANCE MOTEUR	kW	1,1	
TENSION RESEAU	V/Ph/Hz	230/1/50	
COURANT ABSORBE'	A	7,67	
<i>Version triphasée</i>			
PUISSANCE MOTEUR	kW	1,1	
TENSION RESEAU	V/Ph/Hz	400/3/50-60	
COURANT ABSORBE'	A	2,55	

INFORMATIONS COMPLÉMENTAIRES

DESCRIPTION	UM	VALEUR	NOTE
TYPE D'ASPIRATEUR	Type	Ventilateur électrique centrifuge	
ALARME FILTRE SALE	Pa	650	Pressostat différentiel
START&STOP	Type	automatique	Optional
DIMENSIONS	mm	600x1200x800	
POIDS	Kg	117	

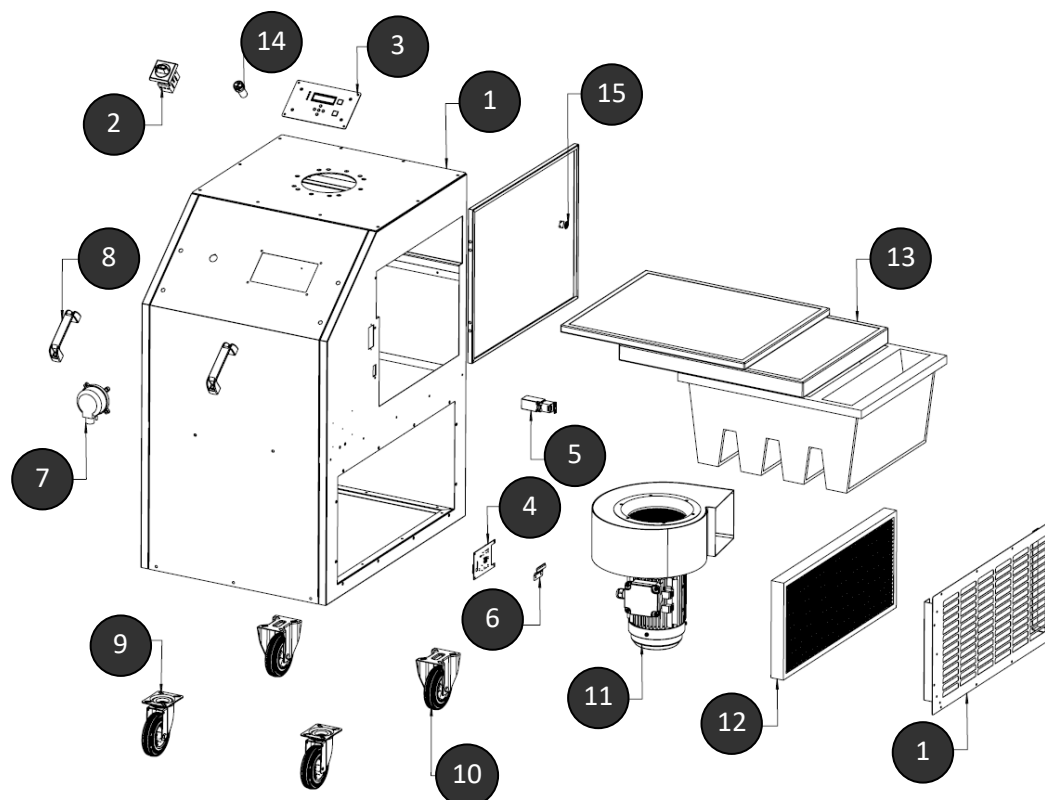
9.2 Pièces détachées et accessoires



N°	Art. Réf.	UM	Qté	Description	
1	50FILU02200	Nr	1	Chassis noir	
2	2050060	Nr	1	Interrupteur 16A	
3	DBCENT0M230000	Nr	1	Panneau de contrôle	
4	DBCENT0M2300SS	Nr	1	Platine Start / Stop automatique	
5	ACCOMFE0000070	Nr	1	Micro de sécurité pour porte d'inspection de filtres	
6	COM00173	Nr	1	Crochet en caoutchouc pour câble de masse du poste à souder	
7	3240005	Nr	1	Pressostat	
8	DBMANUNI20	Nr	2	Poignée	
9	DBRUOTAFRENO	Nr	2	Roue avant pivotante avec frein	
10	DBRUOTAFISSA	Nr	2	Roue arrière fixe	
11	SELFUNI022020	Nr	1	Ventilateur monophasé 230V 1,1kW	
	SELFUNI022040	Nr	1	Ventilateur triphasé 400V 1,1kW	
12	RFOUNI2200003	Nr	1	Jeu de 2 filtres à charbons actifs [5 + 5Kg]	
13	RFOUNI2200000	Nr	1	Jeu de filtres UNI 2 H	
	RFOUNI2200024	Nr	1	Jeu de filtres UNI 2 C	
	RFOUNI2200021	Nr	1	Jeu de filtres UNI 2 C W3	
	RFOUNI2200026	Nr	1	Jeu de filtres UNI 2 C W3 Laser	
	RFOUNI2200012	Nr	1	Jeu de filtres UNI 2 K	
	RFOUNI2200001	Nr	1	Jeu de préfiltres UNI 2 E	
	RFOUNI2200015	Nr	1	Filtre électrostatique UNI 2 E	
14	2300054	Nr	1	Alarme acoustique	
15	COM00085	Nr	1	Serrure 1/4 de tour	
	COM00143	Nr	1	Poignée à compression	

9.3.1. Déclaration de conformité CE

LE FABRICANT

Aerservice Equipments Srl

Société

Viale dell'Industria, 24

Adresse

35020

Cap

Legnaro

Ville

Padova

Province

Italie

Pays

DECLARE QUE LE PRODUIT

Unité filtrante mobile pour aspiration des fumés de soudage

Description

Numéro de série

Année de construction

UNI 2

Nom commercial

Aspiration et purification de fumées de soudage en absence d'huile ou graisse

Utilisation prévue dell'équipement

EST CONFORME AUX DIRECTIVES

Directive 2006/42/CE du Parlement européen et du Conseil, du 17 Mai 2006, relative aux machines et qui modifie la directive 95/16/CE.

Directive 2014/30/UE du Parlement européen et du Conseil, du 26 Février 2014, pour ce qui concerne le rapprochement des législations des États membres relatives à la compatibilité électromagnétique.

Directive 2014/35/UE du Parlement européen et du Conseil, du 26 Février 2014, pour ce qui concerne le rapprochement des législations des États membres relatives au matériel électrique destiné à être employé dans certaines limites de tension.

Directive 2011/65/UE du Parlement européen et du Conseil, du 8 Juin 2011, pour ce qui concerne la restriction de l'utilisation de certaines substances dangereuses dans les équipements électriques et électroniques.

Les normes harmonisées suivantes ont été appliquées

UNI EN ISO 12100: 2010: Sécurité des machines - Principes généraux de la conception - Évaluation des risques et réduction des risques.

UNI EN ISO 13849-1: 2016: Sécurité des machines - Parties des systèmes de contrôle liés à la sécurité - Partie 1: Principes généraux de la conception.

UNI EN ISO 13849-2: 2013: Sécurité des machines - Parties des systèmes de contrôle liés à la sécurité - Partie 2: Validation.

UNI EN ISO 13857: 2020: Sécurité des machines - Distances de sécurité pour empêcher la réalisation des zones dangereuses avec les membres.

CEI EN 60204-1: 2018: Sécurité des machines - Équipement électrique - Partie 1: Règles générales.

et exclusivement pour le modèle UNI 2 C-W3

UNI EN 21904-1:2020: Santé et Sécurité en soudure - Équipement pour la captation et le filtrage des fumées de soudure - Partie 1: Exigences générales

UNI EN 21904-2:2020: Santé et Sécurité en soudure - Équipement pour la captation et le filtrage des fumées de soudure - Partie 2: Exigences d'essai

La liste complète des normes appliquées, des lignes directrices et des spécifications est disponible chez le Fabricant. Informations complémentaires: La déclaration de conformité n'est plus valable en cas d'utilisation non conforme et en cas de modifications de configuration sans l'accord préalable du Fabricant.

ET DECLARE QUE LE DOSSIER TECHNIQUE

A été fait et est conservé et disponible au siège social de la société.

Lieu et date du document

Legnaro,

Le Fabricant

Marco Gallerino



9.3.2. UK Declaration of Conformity (UKCA)

THE MANUFACTURER

Aerservice Equipments Sr

|

Company

Viale dell'Industria, 24

Address

35020

Postal code

Legnaro

City

Padova

Province

Italy

Country

DECLARES THAT THE PRODUCT

Trolley-mounted air cleaner for the extraction of welding fumes

Description

Serial number

Year of manufacture

UNI 2

Commercial name

Extraction and filtration of welding fumes for non-heavy processes in the absence of oil and grease

Intended use

IS IN COMPLIANCE WITH THE FOLLOWING DIRECTIVES

Machinery: The Supply of Machinery (Safety) Regulations 2008.

EMC: Electromagnetic Compatibility Regulations 2016.

LVD: The Electrical Equipment (Safety) Regulations 2016.

RoHS: Restriction of the Use of Certain Hazardous Substances in Electrical and Electronic Equipment Regulations 2012.

The following harmonized standards have been applied

S.I. 2008 No. 1597: Safety of machinery - General principles for design - Risk assessment and risk reduction (ISO 12100:2010)

S.I. 2008 No. 1597: Safety of machinery - Safety-related parts of control systems - Part 1: General principles for design (ISO 13849-1:2015)

S.I. 2008 No. 1597: Safety of machinery - Safety-related parts of control systems - Part 2: Validation (ISO 13849-2:2012)

S.I. 2008 No. 1597: Safety of machinery - Safety distances to prevent hazard zones being reached by upper and lower limbs (ISO 13857:2008)

S.I. 2008 No. 1597: Safety of machinery - Electrical equipment of machines - Part 1: General requirements.

And exclusively for the model UNI 2 C-W3

UNI EN 21904-1:2020: Safety in Welding - Devices for the capture and separation of welding fumes - Part 1: General requirements

UNI EN 21904-2:2020: Safety in Welding - Devices for the capture and separation of welding fumes - Part 2: Test requirements

The complete list of applied standards, guidelines and specifications are available at the Manufacturer.

Additional information: The declaration of conformity decays in case of non-compliant use and in the event of configuration changes that have not been previously approved in writing by the Manufacturer.

DECLARES THAT THE TECHNICAL FILE

Has been compiled, and is kept and available at the registered office of the company.

Place and date of the document

Legnaro,

The Manufacturer
 Marco Gallerino



9.4. Schéma dimensionnel

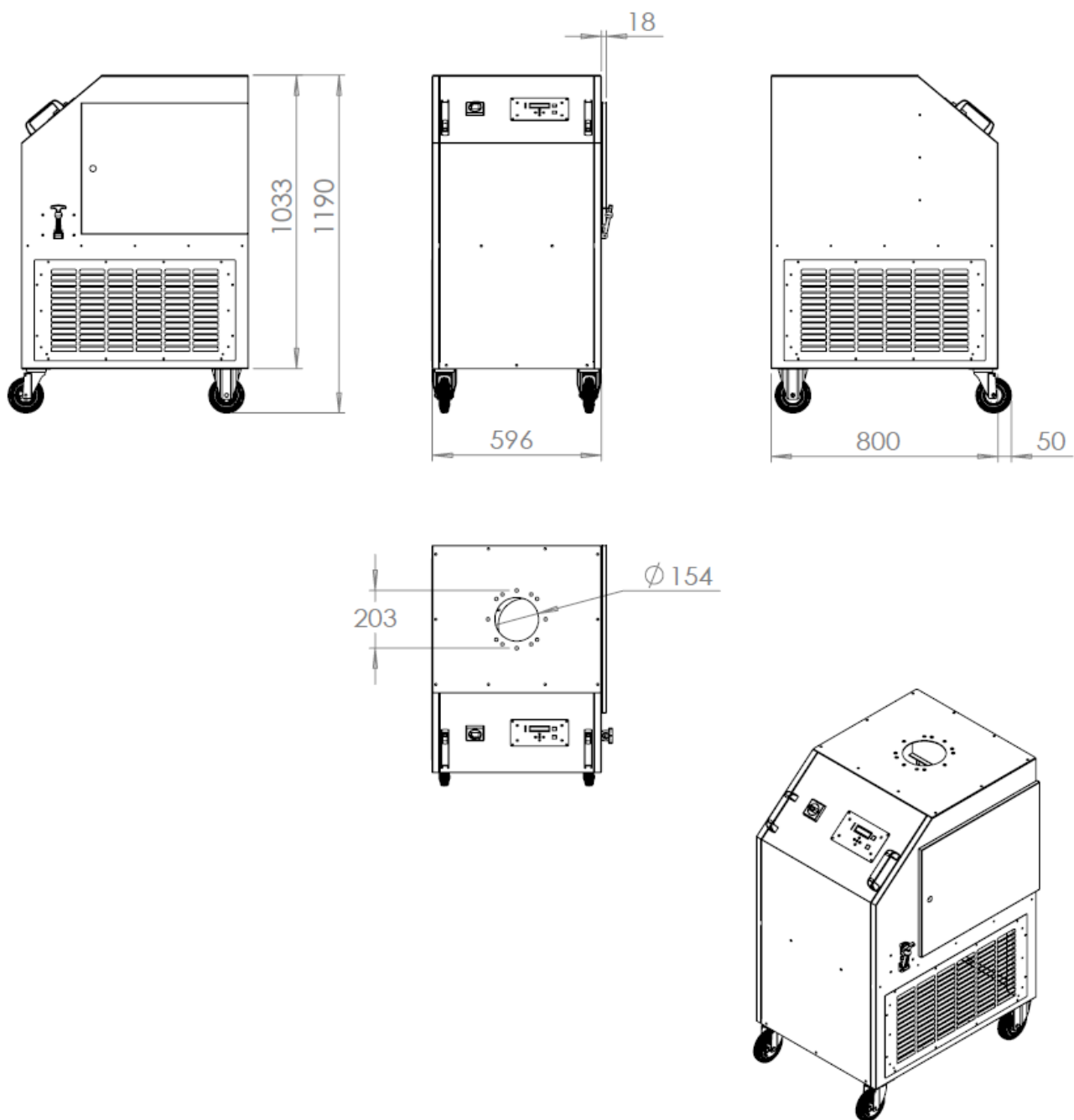

9.5.1. Schéma électrique UNI 2 H/K 230V 1ph

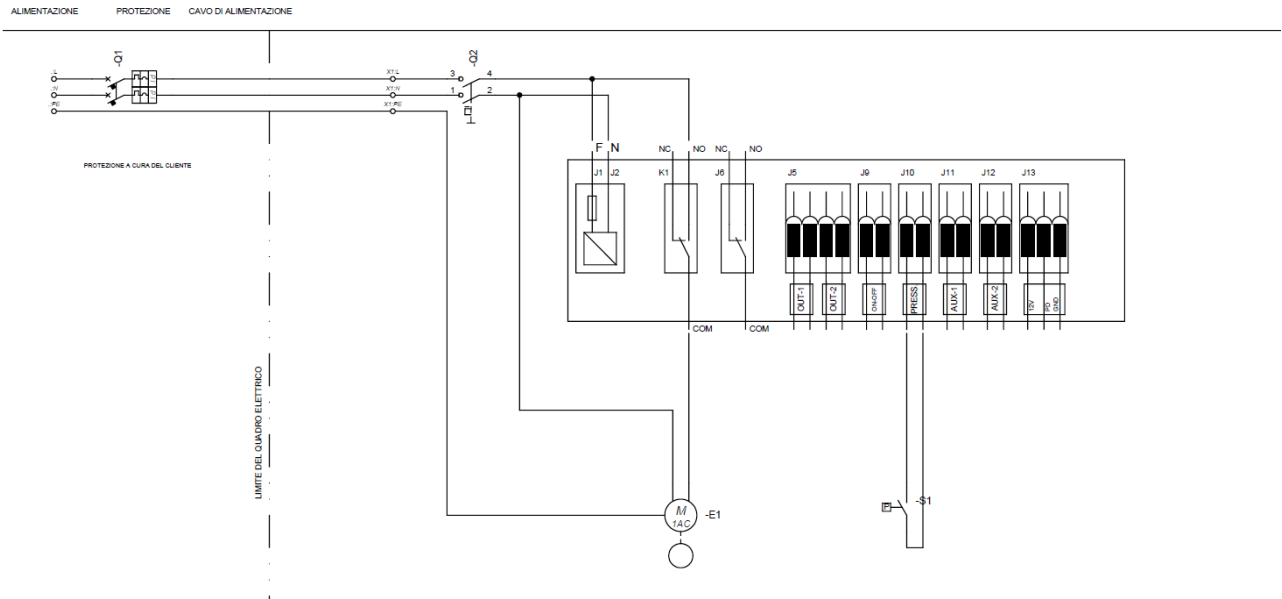

9.5.2. Schéma électrique UNI 2 H/K 400V 3ph

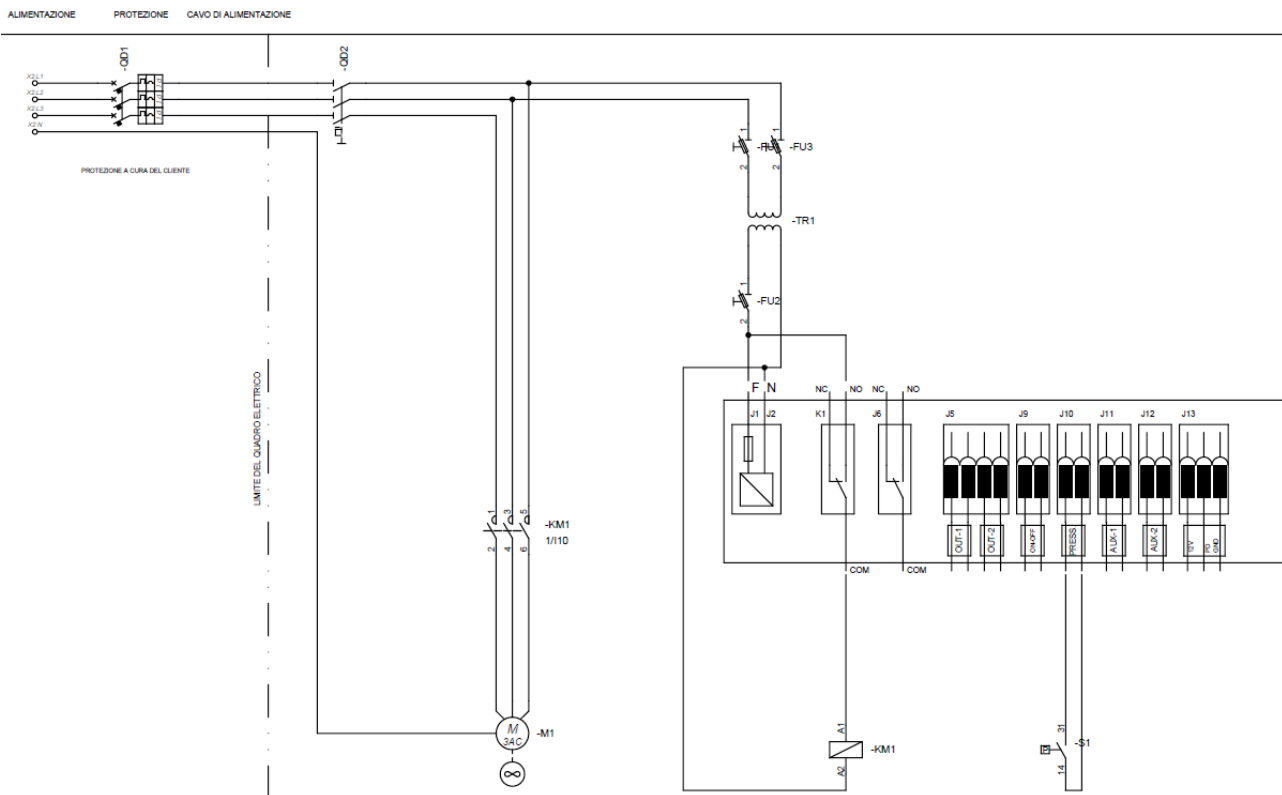

9.5.5. Schéma électrique UNI 2 C 230V 1ph

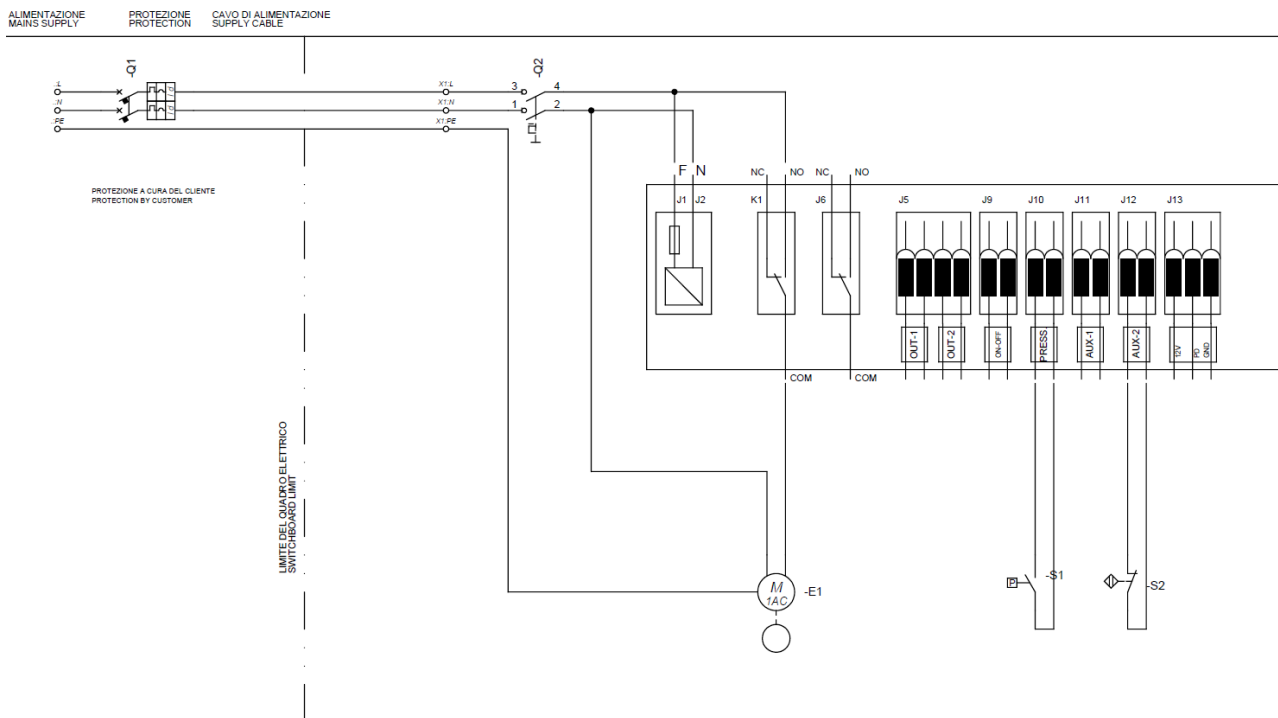

9.5.6. Schéma électrique UNI 2 C 400V 3ph

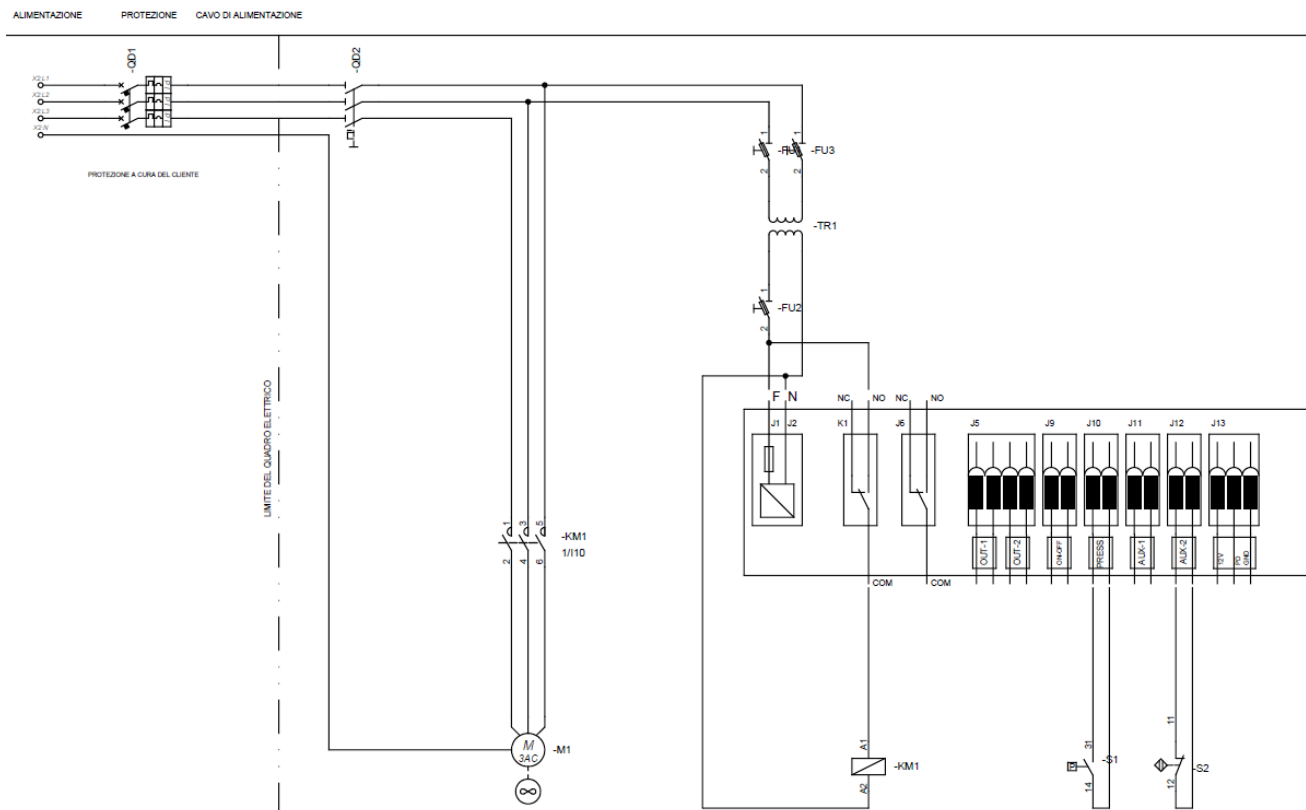

9.5.7 Schéma électrique UNI 2 C-W3 / UNI 2 C-W3 Laser 230V 1F

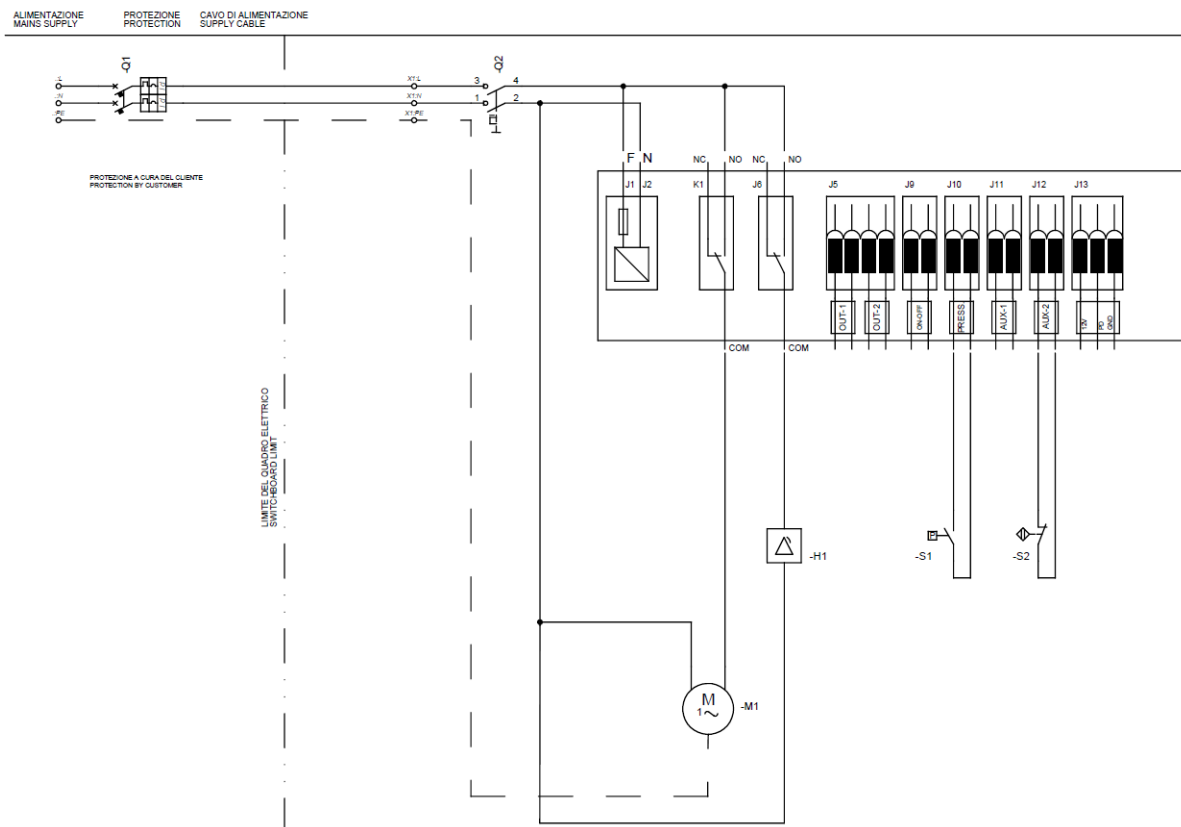

9.5.8 Schéma électrique UNI 2 C-W3 / UNI 2 C-W3 Laser 400V 3F

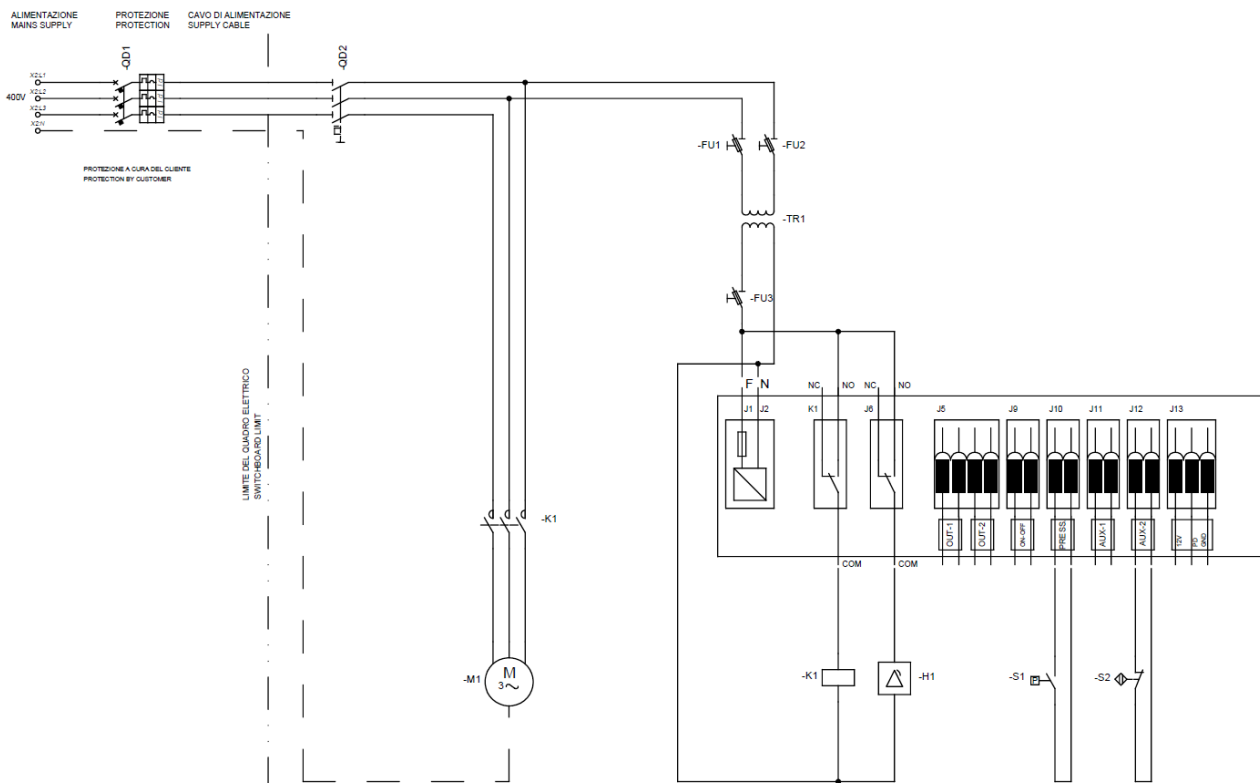



Aerservice Equipments S.r.l.

Viale dell'industria, 24 Z.I.

35020 - Legnaro (PD) Italy

Tel. +39 049 641 200

E-mail: info@aerservice.com

www.aerservice.com